

ebios  fire[®]
burning passion

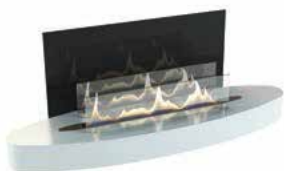

RELACIÓN DE PRODUCTOS

MÓDULOS INDEPENDIENTES: LA COLECCIÓN DE DISEÑO



ELIPSE WALL

Páginas 12/13



ELIPSE WALL MINI

Páginas 12/13



QUADRA WALL

Página 14



CAMBRIDGE 600

Página 16



OXFORD 600

Páginas 18/19



OXFORD 700

Páginas 18/19



ELIPSE BASE

Páginas 22/23



ELIPSE BASE MINI

Páginas 22/23



QUADRA BASE

Página 24

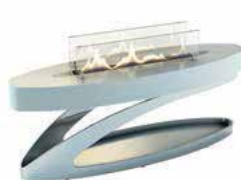

ELIPSE Z

Página 26



NANO

Página 30



PASSO E

Página 32



LIBERTY

Página 35



AVIATOR

Página 37

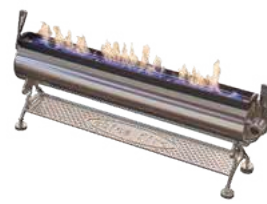

STEEL

Página 38



TOWER

Página 42



ARCHITECTURE SL

Página 44



LA VELA MIDI

Página 46/47



LA VELA GRANDE

Página 46/47

CHIMENEAS ENCASTRADAS: ARCHITECTS COLLECTION

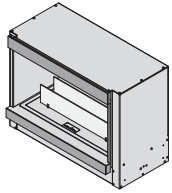

1V FRONTAL
Páginas 56/57

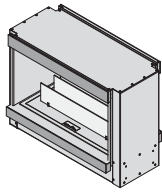

FD DOBLE CARA
Páginas 56/57

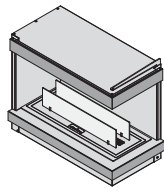

2R 2 LADOS
Páginas 56/57

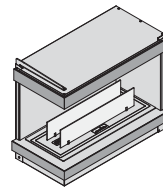

2L 2 LADOS
Páginas 56/57

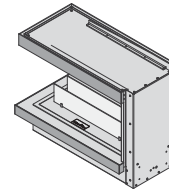

U 3 LADOS
Páginas 56/57

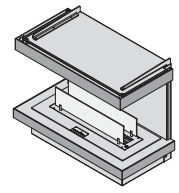

C 3 LADOS
Páginas 56/57



THE CITY
Página 58



CABINET FIRE
Página 60



KENSINGTON
Página 66



CHELSEA
Página 70



QUADRA INSIDE I SL
Páginas 72/73



QUADRA INSIDE II SL
Páginas 72/73



QUADRA INSIDE III SL
Páginas 72/73



QUADRA INSIDE AUTOMATIC I SL
Páginas 74/75



QUADRA INSIDE AUTOMATIC II SL
Páginas 74/75



EBIOS ONE 500/500 PLUS
Páginas 76/77



EBIOS ONE 1000
Página 78/79

EMPRESA



SPARTHERM – THE FIRE COMPANY

Desde su fundación en el año 1986, la sociedad Spartherm Feuerungstechnik GmbH es sinónimo de hogares, estufas, chimeneas de gas y hogares de bioetanol innovadores de alta calidad.

En dos fábricas, equipadas con las instalaciones más modernas, nuestros 1000 empleados planifican, desarrollan y fabrican más de 50 000 unidades que cumplen los deseos de los clientes más exigentes en cuanto a seguridad, calidad, funcionalidad y diseño.



ebios-fire® – LA SERIE EXCLUSIVA DE CHIMENEAS DE BIOETANOL

En viviendas particulares, en edificios de bajo consumo de energía y pasivos, en apartamentos de lujo y en terrazas acristaladas, en cualquier lugar donde se aprecie el estilo y un ambiente con encanto, las chimeneas de bioetanol de nuestra marca **ebios-fire®** han encontrado su hogar dado que no necesitan ni conducto de evacuación de humos ni instalación de evacuación de aire. Con una gama amplia de modelos -de suelo, mesa y murales, así como modelos empotrados y a medida- las chimeneas de bioetanol **ebios-fire®** aúnan máxima seguridad con calidad y diseño. Y consiguen de manera muy sencilla crear un centro de atención llamativo para cada espacio.

En estrecha colaboración con proyectistas, arquitectos de interior y diseñadores, en SPARTHERM los expertos de **ebios-fire®** producen chimeneas de bioetanol hechas a medidas para proyectos de construcción de lujo, residencias particulares, palacios, oficinas, hoteles y resorts de wellness. Los equipos **ebios-fire®** se venden en una red extensa e independiente de establecimientos especializados en hogares y, además, en comercios dedicados al diseño y el estilo de vida en un número de países que va en constante aumento.

LA CALIDAD DE LA TRADICIÓN, AHORA Y SIEMPRE

Nos sentimos orgullosos de ser una empresa con éxito y familiar en cuyos productos la máxima calidad y seguridad van de la mano de la pasión por un diseño exclusivo y funcional. Con experiencia y entusiasmo, el equipo de expertos **ebios-fire®** apoya a sus clientes en la realización práctica de sus ideas para conseguir momentos mágicos en torno al fuego.

Nuestros socios y clientes, con los que compartimos nuestra fascinación por el fuego, agradecen con su lealtad y satisfacción el excelente servicio de atención al cliente que prestamos a diario



BIO-ETHANOL

Prácticamente inodoras

Sin chimenea

Sin ceniza

LA ALTERNATIVA VERDE

Las chimeneas **ebios-fire**[®] funcionan exclusivamente con bioetanol. En su calidad de energía renovable, obtenido a partir de la fermentación de componentes de azúcar y féculas de subproductos vegetales, en particular de caña de azúcar, patatas, cereales y heno, el bioetanol tiene un efecto neutro en el balance medioambiental.

Además del efecto térmico, la combustión de bioetanol genera vapor de agua y dióxido de carbono (CO₂) que, al emplearlo en una chimenea **ebios-fire**[®] apenas produce olores molestos perceptibles. Y no necesita ni tiro ni conducto de evacuación de humos. La única excepción es el modelo Passo E.

El bioetanol con base de alcohol empieza a evaporarse a 12 °C. Los vapores resultantes son más pesados que el aire, por ello permanecen en la superficie del bioetanol líquido. Solo se quema el gas etanol y no el etanol líquido.

Hoy en día, el bioetanol se utiliza como fuente de energía renovable para múltiples fines: mezclado con gasolina se obtiene un combustible muy sostenible; también se usa en la producción de sectores como la medicina, la cosmética y la industria alimentaria, y en las chimeneas **ebios-fire**[®] genera llamas vivas y danzarinas prácticamente libres de olor y residuos.



COMBUSTIÓN LIMPIA Y BALANCE MEDIOAMBIENTAL NEUTRO

El bioetanol está compuesto totalmente por sustancias biológicas y convence con su balance medioambiental neutro. El CO₂ resultante de la combustión es absorbido por las plantas durante su crecimiento a través de la

fotosíntesis. Este ciclo de la generación y combustión de energía, es decir, el reciclaje de la energía, hace del bioetanol un combustible neutro en CO₂.

ALTO RENDIMIENTO GRACIAS A SU BAJO CONSUMO

Todos los modelos **ebios-fire**[®] han sido concebidos de manera que, a una temperatura de combustión ideal, se garantiza un bajo consumo de combustible.

ALMACENAMIENTO Y MANEJO

El bioetanol es un líquido inflamable clasificado como de la clase 1B (inflamabilidad) y de la clase 3 PGII (transporte) y está sujeto a diferentes normas de todo el mundo.

Es imprescindible que conozca estas normas de seguridad con el fin de garantizar un almacenamiento adecuado y seguro, así como el debido manejo del combustible.

Bioetanol para equipos **ebios-fire**[®]

Los quemadores de **ebios-fire**[®] funcionan exclusivamente con bioetanol con un grado de pureza del 96,6 % al 97,0 %. Nosotros recomendamos un grado de pureza del 96,6 %.



CONSUMO

La Información relativa al consumo de combustible de las chimeneas **ebios-fire**[®] se puede consultar en las correspondientes especificaciones de los productos.



EL COLOR DEL AÑO

se llama PANTONE 16-1546 Living Coral. Es sinónimo de calidez, comodidad, confort e impulso en un entorno dinámico.

El alegre tono coral es un color que irradia optimismo y gracias a su matiz dorado también es un color agradable. Ya sea aplicado como color estimulante en la pared o estor plisado en la ventana, combinado con las tonalidades naranja del sol crea reflejos mágicos en todos los espacios: el color Living Coral aporta un ambiente alegre que no deja indiferente a nadie.



JAB – PLISSEE EN CORAL

La marca JAB ANSTOETZ Systems representa soluciones de protección solar individuales que cumplen unos estándares elevados en cuanto a diseño, individualidad y funcionalidad. Un buen ejemplo de ello son los estores plisados en el color de moda «Living Coral». Entre las preferencias de los consumidores los estores plisados ocupan el primer lugar.

Son todoterreno y adecuados para cualquier ventana porque ofrecen una gran protección visual, solar y lumínica. Pero desde un punto de vista estético, si nos decidimos por esta nueva versión de la cortina tradicional no nos equivocarnos, porque los estores plisados encajan de manera extraordinaria en cualquier ambiente. Gracias a la aplicación de tecnología altamente funcional y de materiales nobles, además de su enorme variedad de diseños, hay soluciones para todos los gustos. **Foto: www.jab.de**



MÁS FRESCOR PARA EL PASILLO

Una entrada en tonos pastel invita a entrar y mejora el humor. Sobre todo si, como aquí, en lugar de decorar la pared con papel pintado, la pintamos en el tono del año tan alegre, el Living Coral. Con una transición en una tonalidad adecuada y algunos accesorios bien combinados de paso ponemos de manifiesto que estamos a la última.

Foto: www.benuta.de

SILLA ALBA DE TON

Diseño impresionante, acabado preciso, acolchado con muelles enfundados y ergonomía perfecta. Alba personifica el confort a primera vista con sus formas armónicas. Ya sea como pieza individual y lugar preferido para sentarse o en grupo, causa buena impresión y anima al descanso, al relax y a disfrutar.

Foto: www.ton.eu



MÓDULOS INDEPENDIENTES:

LA FASCINACIÓN DEL FUEGO EN ELEGANCIA ATEMPORAL

Una velada romántica con una cena a la luz de las velas, un fuego de campamento en plena naturaleza o simplemente en casa ante la chimenea, el llamear del fuego siempre nos cautiva. ¿O no es así?

Las estufas de bioetanol de la Design-Collection de **ebios-fire®** nos ofrecen una manera totalmente novedosa de crear ese ambiente incomparable.

Solo tenemos que desembalarla, colocarla directamente en el lugar que le tenemos destinado o montarla en la pared. Las formas elegantes y los materiales nobles con su acabado de calidad son siempre el centro de atención de todas las miradas y le aportan al hogar un toque refinado.

LA DESIGN COLLECTION



ELIPSE WALL | ELIPSE WALL MINI

LA GEOMETRÍA DEL JUEGO DE LAS LLAMAS



ebios-fire® Elipse Wall

La **ebios-fire®** Elipse Wall (a la izquierda) es una maravilla geométrica: redondeada y cuadrada a la vez y en la que los diferentes materiales, formas y colores crean una simbiosis con el fuego.



ebios-fire® Elipse Wall Mini

Gracias a su tamaño compacto, la **ebios-fire®** Elipse Wall Mini (arriba) se adapta a cualquier espacio y le da vida al fuego.

Las llamas bailan en la carcasa ovalada entre dos paneles de vidrio termorresistentes. Los paneles reflejan en el negro brillante de la pared posterior el fascinante juego de las llamas y crean así un mar de fuego.



COLORES REVESTIMIENTO



Negro mate

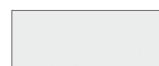

Blanco mate



Acero inoxidable cepillado



Cromo

COLOR VIDRIO PARED POSTERIOR



Negro

Detalles técnicos: véase página 84





QUADRA WALL

EL FUEGO HECHO ARTE CONTEMPORÁNEO

La Quadra Wall se presenta con un estilo marcado y clásico. Las líneas claras contrastan con las llamas ardientes y seductoras y son garantía de un ambiente muy especial, incluso en días de lluvia y nublados o en las largas y oscuras veladas invernales.



COLORES CARCASA QUEMADOR



Negro mate

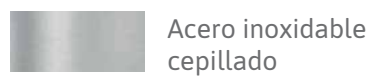

Acero inoxidable
cepillado

COLOR VIDRIO (CERAN)



Negro

Detalles técnicos: véase página 84

CAMBRIDGE 600

UN CUADRO QUE HIPNOTIZA

Una chimenea mural de bioetanol y elegante como la Cambridge 600 marca estilo incluso en espacios sin conductos de evacuación de humos. Este modelo **ebios-fire**® convence por sus materiales de primera calidad y su óptica discreta y minimalista: la chimenea de acero

inoxidable cepillado prácticamente flota sobre el panel trasero negro y queda enmarcada por un panel frontal de cristal de seguridad sujetado por cuatro soportes macizos. Montada al ras sobre la pared, esta chimenea le ofrece un marco único a las llamas que nos hipnotizan



con su danza, ya sea en un salón o en una terraza acristalada. Pero también crea una atmósfera que destaca y llama la atención en oficinas, bares y restaurantes. Es decir, que busca a sus semejantes.



COLOR QUEMADOR

 Acero inoxidable cepillado

COLOR PARED POSTERIOR

 Nero

Detalles técnicos: véase página 85

OXFORD 600 | OXFORD 700

CHIMENEAS MURALES PARA AMBIENTES SOFISTICADOS

Un marco con ancho especial, a elegir entre blanco brillante, negro atemporal, acero inoxidable cepillado o cromado, además de una pantalla transparente a media altura de vidrio cerámico y un panel posterior en negro mate: así se presenta la chimenea **ebios-fire® Oxford 600**.

Se puede optar entre el modelo mural y el encastrado.

En cuanto el centelleo de las llamas despliega su efecto fascinante, esta chimenea se convierte en una auténtica estrella del diseño.





ebios-fire® Oxford 700

El bioetanol obtenido a partir de materias primas renovables lo hace posible: el modelo Oxford 700 combina el ambiente sin par de las llamas expuestas con un máximo de confort. El quemador de 70 cm de ancho ha sido concebido especialmente para espacios grandes.

Al igual que su hermano pequeño, este modelo **ebios-fire®** también cuenta con un depósito integrado que comprende tres litros de combustible, más que suficiente para disfrutar unas cinco horas del estiloso llamear del fuego. La chimenea se puede montar sobre la pared o encastrar completamente con un marco que sobresale 5 cm. Esto ofrece múltiples opciones al diseño de interiores.

COLOR CARCASA DEL QUEMADOR



Nero

COLOR QUEMADOR



Acero inoxidable cepillado

COLOR MARCO



Negro brillo intenso

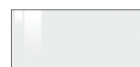

Blanco brillo intenso



Acero inoxidable cepillado



Cromo



Detalles técnicos: véase página 85

ENTREVISTA CON DESIGNETAGEN

Designetagen en Potsdam ofrece a sus clientes muebles de diseño personalizados en el edificio histórico de la antigua cerrajería de la Corte en Potsdam.

La exposición de muebles de diseño acelera los corazones e invita a visitarla con calma. Además de los muebles de diseño expuestos, también se ofrecen muebles, paneles de separación y accesorios personales, hechos a medida y únicos. DESIGNETAGEN espera ser descubierto y recibe a sus visitantes con un ambiente elegante y todo aquello que se pueda desear.

¡Muchas gracias por participar en nuestra entrevista! Nos satisface saber más sobre ustedes y su experiencia con nuestras chimeneas ebios-fire®. ¿Qué modelo ebios-fire® ha elegido?

Tenemos varios modelos de **ebios-fire®**. A mí personalmente el que más me gusta es la ELIPSE Z. Esa «Z» enseguida me recordó la película «ZORRO» con Alain Delon, que en aquella época era mi actor preferido.

¿Qué es lo que más le gusta de la ELIPSE Z?

La belleza de su llama, relajante y delicada.

¿Cómo nos descubrió?

Descubrimos sus chimeneas en una feria. Sus formas sencillas y rectas y el ambiente de bienestar que irradian enseguida me cautivaron. Nosotros le concedemos un gran valor a las sensaciones y con las chimeneas **ebios-fire®** queremos despertar emociones en las estancias



históricas de nuestra tienda. Ahora, igual que antes, soy una gran entusiasta de las chimeneas de bioetanol. Son limpias. No producen hollín ni olores, son la solución ideal para viviendas de alquiler o casas sin conducto de extracción de humos.

¿Con qué frecuencia enciende la suya?

Siempre que puedo. No en las horas de calor ni cuando luce el sol, pero sí por las tardes.

¿Tiene más planes con ebios fire®?

Quiero ampliar la gama e incorporar opciones para las zonas de exterior. Hasta el momento he colocado en la tienda el modelo LA VELA GRANDE. Y el CABINET FIRE también lo he vendido ya, para una cocina de la empresa Störmer.

¡Muchas gracias por habernos atendido y esperamos que siga disfrutando con nuestras chimeneas ebios-fire®!



INFOBOX

DESIGNETAGEN GmbH

Posthofstraße 5
14467 Potsdam

Web: www.designetagen.de

Teléfono: +49 331 - 62646100





ebios-fire® Elipse Base

ELIPSE BASE | ELIPSE BASE MINI LLAMA MÓVIL PARA CUALQUIER UBICACIÓN

Para quienes gustan de montar su «campamento» ahora aquí, ahora allá, esta estufa de bioetanol portátil es perfecta. Los equipos de primer orden como los modelos de la serie **ebios-fire®** Elipse se pueden colocar en cualquier lugar de la casa o de la vivienda, ya sea sobre la mesa del comedor o junto al jacuzzi.

Además, la estufa de bioetanol móvil también es adecuada para crear un auténtico ambiente de fuego de campamento en el jardín o en el balcón, sustituyendo a las velas, los farolillos o las antorchas.



COLORES CARCASA QUEMADOR



Negro mate

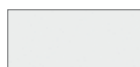

Blanco mate



Acero inoxidable cepillado



Cromo

Parece un cuento de las mil y una noches: incluso en el edificio más alto del mundo, el Burj Khalifa en Dubai, los elegantes muebles y accesorios forman parte del diseño de interiores.

Detalles técnicos: véase página 86

Allá donde hasta el momento las plantas y los ramos de flores siempre iguales adornaban los salones de las casas y también las salas de reuniones, los diseñadores de interiores y los profesionales de la decoración apuestan por una tendencia completamente nueva: «llamas en lugar de flora», este el lema de los expertos de interiores.

Para espacios pequeños resulta perfecto uno de los modelos compactos de la **ebios-fire®** Design Collection: el Quadra Base. Llama la atención con sus líneas claras que ofrecen un contraste con la viveza del fuego.



QUADRA BASE EL CLÁSICO DE LOS MODERNOS



Certificado
TÜVsüd
DIN 4734-1

COLORES CARCASA QUEMADOR



Nero



Acero inoxidable
cepillado

FARBE GLAS



Negro

Detalles técnicos: véase página 86





ELIPSE Z

ESPECTACULAR PUESTA EN ESCENA

El modelo **ebios-fire®** Elipse Z con su artístico y curvado pie, y su acabado elegante y atemporal en acero cromado, encaja a la perfección en un ambiente moderno. Los dos paneles de vidrio, integrados a lo largo de las llamas, protegen el fuego no solo de las corrientes de aire, también permiten que las llamas luzcan en todo su esplendor.



COLORES CARCASA QUEMADOR



Negro mate

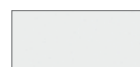

Blanco mate

FARBE FUSS



Cromo

Detalles técnicos: véase página 87

TENDENCIAS DE INTERIOR

Los colores fuertes y las composiciones que contrasten, junto con los temas de naturaleza tan de moda, figuran entre las preferencias de los diseñadores de interiores.

Los materiales naturales como el yute, la viscosa o la lana constituyen la base, las decoraciones con plantas y animales destacan aún más la nueva interpretación de la naturaleza.

Las formas orgánicas como la lámpara «Coral» o el jarrón «Dot», que con sus elementos redondos de cristal nos recuerdan las escamas de un pez, aportan estructuras y motivos interesantes a los hogares.

Unos pocos accesorios, bien seleccionados y de calidad, son suficientes para marcar la diferencia en una habitación y poner de relieve de manera excelente el carácter de sus moradores.



COMEDORES CON FILIGRANAS

Estas sillas de comedor con su estilo tan definido combinan una excelente funcionalidad con un extraordinario confort sin renunciar a la calidad y a un diseño innovador.

La forma de filigrana de las patas de la mesa y las sillas convierte al conjunto en el centro de atención del comedor y el salón.

Visto en: Jab Anstoetz. Foto: www.jab.de

EL COLOR DEL AÑO: LIVING CORAL

Cualquier mueble es más cómodo con unos cojines. Estos ejemplares sencillos de cuidar de la colección Outdoor con su diseño de corales aportan no solo alegría, también nos traen un soplo de brisa marina. ¡Y así resulta mucho más fácil relajarse!

Visto en: www.hofdeco.com





LÁMPARA REDONDA «CORAL» DE DAVID TRUBRIDGE

Inspirado por sus viajes por las islas del Pacífico, el conocido diseñador ha creado la lámpara de forma redondeada CORAL. Es famosa en el mundo entero y aún así conserva su individualidad porque la madera con la que se ha fabricado la lámpara tiene un dibujo diferente e inconfundible en cada ejemplar.

Foto: www.holzdesignpur.de

JARRÓN «BALL», BLUE-GREEN



Los jarrones brillantes en colores intensos consiguen atrapar la atención en cualquier ambiente. Combinados con los tonos de la decoración o marcando un contraste. Ya sea como gran descubrimiento en el rastro o nuevo de Housedoctor: jarrón «Ball». Nosotros hemos optado por un modelo en verde intenso de cristal grueso.

Foto: www.housedoctor.com



JARRÓN DOT

¿Jarrón u objeto de diseño? ¡Ambos! El jarrón «Dot» con sus escamas de cristal parece más una escultura que un jarrón. Una pieza diferente para quienes buscan una pieza única que brille con luz propia.

Foto: www.housedoctor.com



ALFOMBRAS

«Jardín»: el nombre del programa. Los motivos florales y las aves tropicales tan de moda, esta vez no están en el papel pintado, sino en esta alfombra de fácil cuidado de polipropileno 100% y tejida a máquina.

Foto: www.benuta.de

NANO

LLAMAS DINÁMICAS EN UN DISEÑO TRANSPARENTE

Gracias a la pureza de su diseño y de la base circular con un diámetro tan solo 33 cm, la estufa moderna de cristal **ebios-fire® Nano** se presenta como una columna esbelta de fuego que se divide en dos segmentos:

La carcasa del quemador en la parte inferior es de acero, está disponible tanto en Nero discreto como en blanco mate, y en la parte superior el cuerpo de cristal envuelve las llamas.

Equipado con la última tecnología en quemadores, este objeto de diseño no solo impresiona por su exterior.

Regulando la entrada de aire también se puede modificar el remolino de las llamas. De esta manera, el fuego adquiere una nota dinámica que se puede graduar en diferentes niveles a través de la pantalla táctil integrada o con el mando a distancia.

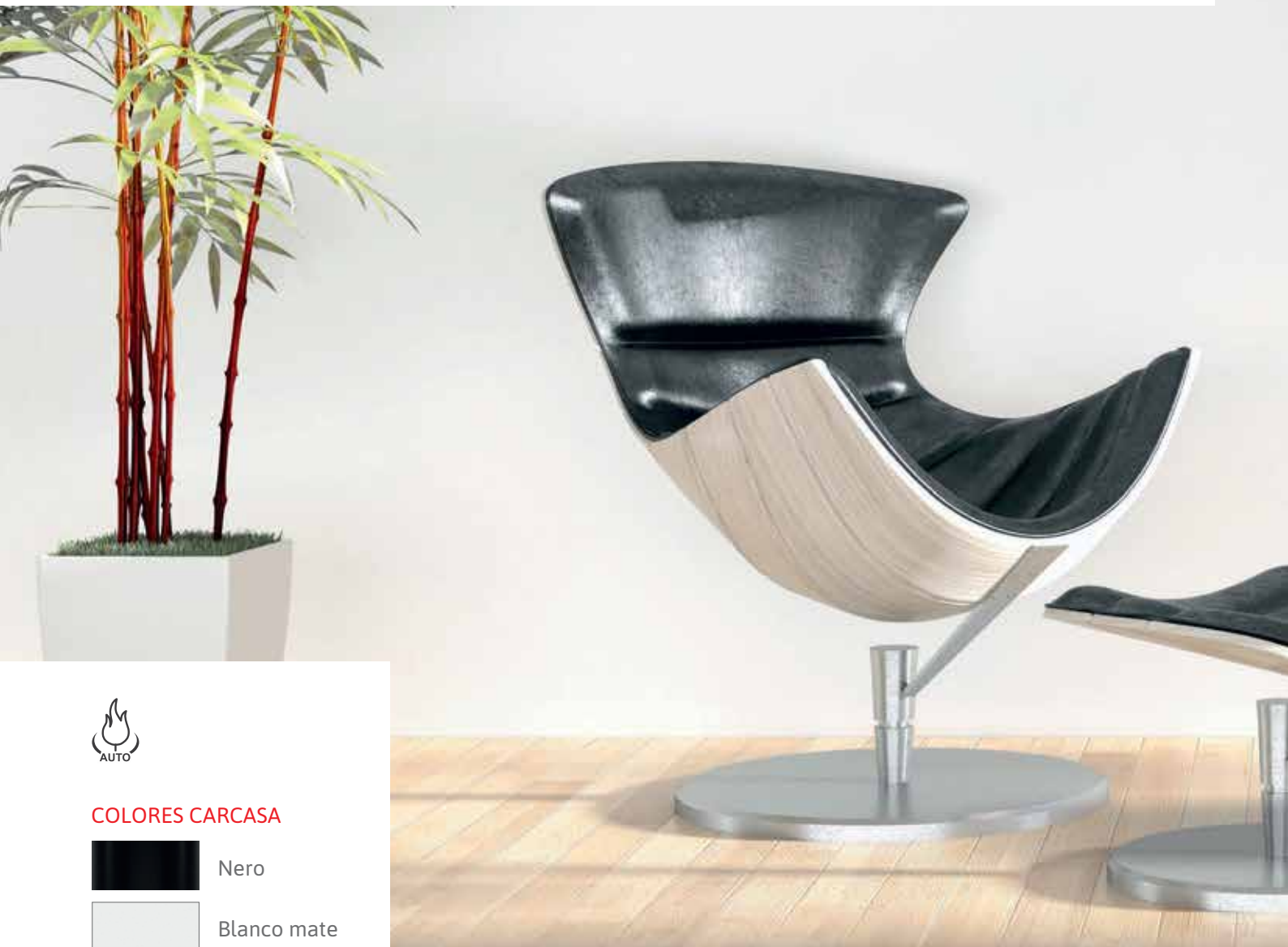

COLORES CARCASA



Nero

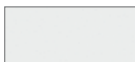

Blanco mate

Detalles técnicos: véase página 87



PASSO E







INTERIOR FOGOSO

En el modelo **ebios-fire®** Passo E se combinan el diseño clásico de una estufa con el confort de una estufa de bioetanol moderna. Así se consigue no solo un fuego romántico, limpio y cómodo, sino también una pieza contemporánea para nuestra casa.

Esta «estufa» demuestra su pasión en todos los sentidos. Empezando por su estructura circular con un diámetro de 48 cm, y continuando por su pantalla panorámica de 180° y dimensiones generosas, tras la cual las llamas destacan sobremanera gracias a su aspecto de imitación de leña. Y gracias a su gama con ocho colores atractivos, se adapta a cualquier ambiente.

Además de la pantalla táctil para un manejo sencillo, la Passo E dispone de cinco niveles de altura de llama y de seis programas de temporizador. El modelo Passo E necesita conexión a un conducto de extracción de humos.

COLORES REVESTIMIENTO

	Nero
	Titanio
	Perla
	Blanco
	Magnolia
	Níquel
	Marrón rojizo metalizado
	Acero cepillado y barnizado
	Turquesa
	Gris luminoso



Detalles técnicos: véase página 87





LIBERTY

EL FUEGO DE LA LIBERTAD

Inspirado en la famosa Estatua de la Libertad de Nueva York se ha diseñado el modelo Liberty de **ebios-fire®**: una combinación de fuego y arte muy conseguida. El lujoso objeto de acero con aspecto de bronce comprende un quemador automático que se maneja con un mando a distancia.

El suministro de combustible está garantizado con un depósito de 5 litros integrado en el zócalo de la Liberty. La mano extendida hacia arriba, en la que arde la llama, es una pieza impresionante muy adecuada para las áreas de recepción de hoteles, restaurantes y residencias privadas.



COLOR CARCASA



Bronce

Detalles técnicos: véase página 88



AVIATOR

HOMENAJE A LOS PIONEROS DE LA AVIACIÓN

Con una idea de diseño extraordinaria, **ebios-fire®** alza el vuelo en el sector de las estufas de bioetanol. El modelo Aviator se ha inspirado en un motor radial de los inicios de la aviación.

El cuerpo circular colgado en la pared queda enmarcado por una estructura de cristal y travesaños metálicos que imitan una hélice. El mismo cuerpo, con sus remaches, también nos recuerda claramente la época de los pioneros en la construcción de aviones.



COLOR CARCASA DEL QUEMADOR

 Acero en bruto
aceitado

COLOR ANILLO FRONTAL

 Cromo

Detalles técnicos: véase página 88

STEEL

OBJETO DE DESEO DE LA CULTURA INDUSTRIAL





Con una reminiscencia de los tiempos de la industrialización, llama la atención el modelo **ebios-fire® Steel**. Sobre el cuerpo negro y metálico en forma de tubo bailan las llamas y crean un ambiente de loft.

Esta estufa de bioetanol compacta es tan pequeña y manejable que se puede acomodar en cualquier salón o comedor. A la vez que la seguridad se escribe en mayúsculas. Sus ocho kilos de peso le facilitan mantener la estabilidad sobre sus cuatro pies.



COLORES CARCASA QUEMADOR



Nero



Cromo

Detalles técnicos: véase página 88

TENDENCIAS DE EXTERIOR

El mundo del jardín se encuentra en constante cambio y cada año cuenta con nuevos productos y tendencias. Lo mejor: un diseño clásico de primera calidad nunca pasa de moda y un producto artesano se convierte en un clásico atemporal.

Por ello: disfrute de su espacio personal y déjese inspirar por nuestros clásicos de hoy y de mañana.



MUEBLES AUXILIARES CON ESTILO

Con las mesas auxiliares GRANNY de Kettler pone un punto decorativo. Combinadas con los puffs en rosa viejo, frambuesa o arena, tan a la última, ganan en estilo e invitan a hacer una pausa. Una declaración de modernidad para interior y exterior que no puede faltar este verano.

Foto: KETTLER



GRILL BASCULANTE DE SCHICKLING

Un agitador de acero inoxidable es la elección correcta para quienes aprecian un diseño longevo con una alta funcionalidad. La combinación inteligente de grill y de cuenco para el fuego se puede alimentar tanto con carbón vegetal como con leña. La carne colocada en la parrilla se mueve al ritmo del agitador en movimientos pendulares y así no está sometida constantemente al calor. Eso hace que quede muy jugosa.

Foto: www.schickling-grill.de



¡UNA GRAN IDEA QUE HACE BROTAR LAS FLORES!

La protección de las especies es la tendencia de exterior.

Con una pradera de abejas todo jardín consigue un centro de atención que, además, contribuye a conservar la variedad de las especies. Las plantas como el diente de león, el trébol o la hierba de san Gerardo, consideradas por muchos jardineros como «malas hierbas», les ofrecen a los principales insectos polinizadores y a otros muchos pequeños animales una fuente de alimentación y un lugar de refugio. Y cuentan además con una gran ventaja: gracias a las incansables abejas la cosecha de los frutales será más copiosa.



TUMBONA KETTLER

¡Así de bella puede ser la relajación! La cómoda cama de exterior EGO de Kettler tiene un aspecto fantástico y ofrece una comodidad sin par. El respaldo se puede regular a 5 alturas diferentes y permite así adoptar diferentes posiciones para sentarse o tumbarse. Gracias a sus ruedas integradas, la tumbona se puede desplazar siempre que se quiera al lado soleado de la vida o acomodarla a la sombra para echar una siestecita. ¡Esto sí es relajación en estado puro!







TOWER

SILUETA IMPONENTE

La elegante estufa de exterior **ebios-fire®** Tower permite tener una visión panorámica de las llamas. Y marca unos acentos de luz de ensueño.

La columna de fuego de cristal y acero inoxidable se puede colocar en cualquier lugar donde se quiera disfrutar del juego de las llamas. Se ofrece un equipo de 150 cm de altura en los colores de moda Nero y blanco.

Gracias a su potente generación de calor, la **ebios-fire®** Tower es un objeto muy apreciado para las terrazas de los restaurantes. Y también sirve para captar las miradas en los vestíbulos de los hoteles y pasajes comerciales para darle una cálida bienvenida a los invitados, los visitantes y los clientes. Este equipo también ha sido premiado con el Plus X Award por su innovación, la calidad del producto y el diseño.

Relajarse al aire libre y dejar pasar el tiempo, deleitarse con el fuego durante horas. La estufa de exterior **ebios-fire®** Tower no solo crea el ambiente adecuado, también aporta un calor agradable.



COLORES CARCASA



Nero

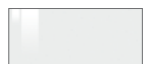

Blanco brillo intenso

Detalles técnicos: véase página 89

ARCHITECTURE SL A LA VANGUARDIA

El hormigón es la ase para formas claras y consecuentes. Con su cuerpo cuadrado de hormigón gris cambiante, la unidad del quemador en negro y sus dos paneles de cristal discretos que protegen el fuego con estilo, la **ebios-fire® Architecture SL** es una auténtica obra de arte.

Un proceso de fabricación especial y las características particulares del hormigón le otorgan al cuerpo una estructura peculiar con tonos de color personales y convierten la Architecture SL en una pieza única.

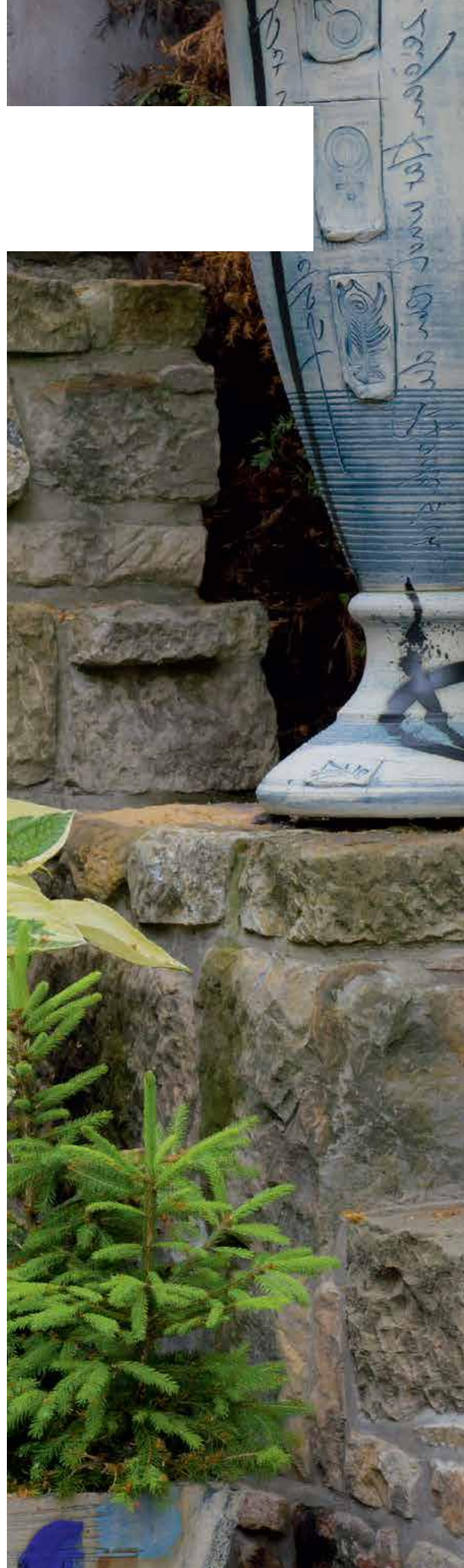

Certificado
TÜVsüd
DIN 4734-1

COLOR CARCASA DEL QUEMADOR



Nero

COLOR ZÓCALO

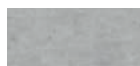

Hormigón

Detalles técnicos: véase página 89



LA VELA MIDI | LA VELA GRANDE

REINTERPRETACIÓN DE LA LUZ DE LAS VELAS

La velada perfecta: una comida sabrosa, un buen vino, música suave, todo ello en un entorno bonito y con una compañía agradable. No puede faltar la iluminación adecuada. En lugar de las velas de sebo goteando, ahora existe una alternativa que completa la velada con elegancia: La Vela, modelo que recibe su nombre en español.

Una manera muy particular de poner en escena las llamas con estilo. Puede elegir entre La Vela Midi, el modelo más pequeño para la mesa o la pared, y La Vela Grande, la columna de fuego con llamas de hasta 15 cm de altura. Todos los modelos están disponibles en tres tamaños.

Las líneas rectas, la precisión técnica y la máxima seguridad posible consiguen como resultado una tríada llena de armonía.

Con estas columnas fogosas construidas en cristal y acero inoxidable las llamas destacan en toda su plenitud. Al igual que para todos los productos **ebios-fire®** se aplica la máxima: Safety first. Un símbolo de llamas se colorea de rojo en cuanto el quemador ya está caliente y sirve de protección ante quemaduras. De esta manera se une el temperamento mediterráneo con la tecnología segura «Made in Germany».



COLOR ACABADO



Acero inoxidable cepillado

COLOR SOPORTE PARED



VAG/Cromo

Detalles técnicos: véase página 89





ebios-fire® La Vela Midi



ENTREVISTA CON SK STRANDKÖRBE & KAMINE

SK Strandkörbe & Kamine de Berlín abrió sus puertas hace más de 26 años. Dado que la venta de la amplia gama de sillones de playa y jardín es un negocio de temporada de verano, desde el año 2006 las estufas de etanol son el complemento ideal a lo largo de todo el año.

En la gran exposición de estufas, los interesados pueden ver en directo numerosos modelos de **ebios-fire®**: Chelsea, Elipse-Wall, Elipse Z, Elipse Base Mini, Fuora R, Aviator, y todas las variantes de La Vela.

Muchas gracias por haberse tomado el tiempo para esta pequeña entrevista. Nos gustaría conocerle a usted y a su negocio más de cerca.

¿Qué le ha animado a incluir en su catálogo las estufas de etanol de ebios- fire®?

Vendemos las estufas de **ebios-fire®** con mucho gusto, cuentan con una tecnología muy segura y todos los modelos tienen un diseño muy bonito y elegante. Además, el acabado y los materiales utilizados en la

producción son de primera calidad. Y también ha sido determinante la gran variedad, porque **ebios-fire®** cuenta con muchos modelos elegantes y extraordinarios. Entre otros, también asesoramos a arquitectos e intentamos encontrar para persona interesada en una estufa el modelo adecuado, **ebios-fire®** ofrece también modelos a medida y dispone de una oferta que otros fabricantes no pueden igualar.





¿Cómo es una exposición con estufas de bioetanol?

En la zona de entrada recibimos a nuestros clientes ya con tres «La Vela Grande». Nos esforzamos por mostrar en nuestra exposición los diferentes estilos de diseño: la chimenea rústica como la de una cabaña en la montaña, estufas de la época de Luis IV, variantes modernos en forma de columna, modelos murales o de pie, la estufa tradicional o modelos fuera de lo común como el Aviator de **ebios-fire®**.

El diseño moderno y exclusivo de las estufas **ebios-fire®** tiene una gran acogida por parte de nuestros clientes y también las llamas anchas con efecto tranquilizador de los quemadores de mecha.

¡Muchas gracias por habernos dedicado su tiempo, le deseamos que siga teniendo mucho éxito con la venta de nuestras estufas ebios-fire®!



INFORMACIÓN

SK Strandkörbe & Kamine

Inh. Stephan Kosser

Falkenseer Chaussee 21

13583 Berlin

Web: www.strandkorb-berlin.de

Teléfono: +49 30 - 83031512



CHIMENEAS ENCASTRADAS: ARCHITECTS COLLECTION



EL FUEGO DE LA CHIMENEA PROTAGONISTA DE LA DECORACIÓN DE INTERIORES

La **ebios-fire®** Architects Collection ha sido concebida especialmente para diseñadores de interiores y decoradores. Incluye estufas de bioetanol, chimeneas insertables y chimeneas encastradas en numerosos acabados y modelos.

La opción entre quemadores de mecha de manejo manual y los quemadores automáticos con control electrónico facilita considerablemente la creación de ambientes con chimenea.

UNA VISIÓN HECHA REALIDAD

UNA CHIMENEA PARA CADA HABITACIÓN

La viveza del fuego de una chimenea es sinónimo de ambiente agradable, relax y estilo de vida. Pero para olvidar el estrés cotidiano mientras observas el refulgir de las llamas se necesita una chimenea, al menos si hablamos de un fuego tradicional.

En cambio, con las chimeneas encastradas de bioetanol se puede tener una chimenea en cualquier habitación. El bioetanol obtenido a partir de materias primas sostenibles se quema sin producir ceniza ni humo. Una chimenea encastrada de **ebios-fire®** no necesita tiro ni conducto de evacuación de humos.

Si está pensando en contar con el fuego como centro de atención para su oficina, la residencia de su cliente, la recepción de un hotel o para su propia casa: las chimeneas de bioetanol hechas a medida le ofrecen opciones inimaginables. Gracias a su variedad de acabados y modelos, su imaginación puede volar con libertad y sin apenas límites. Nuestros expertos le ayudarán con mucho gusto con la realización de un sencillo boceto dando forma a sus ideas y visiones para convertirlas en el blanco de todas las miradas.

Cuéntenos sus ideas, le asesoraremos y ayudaremos para que su chimenea **ebios-fire®** sea una realidad segura y funcional. Nuestros modelos encastrados son perfectos para la instalación en paredes de ladrillo, hormigón celular y placas de fibra de yeso. Todas las chimeneas encastradas **ebios-fire®** están aisladas de fábrica y, por tanto, se encastran con facilidad.

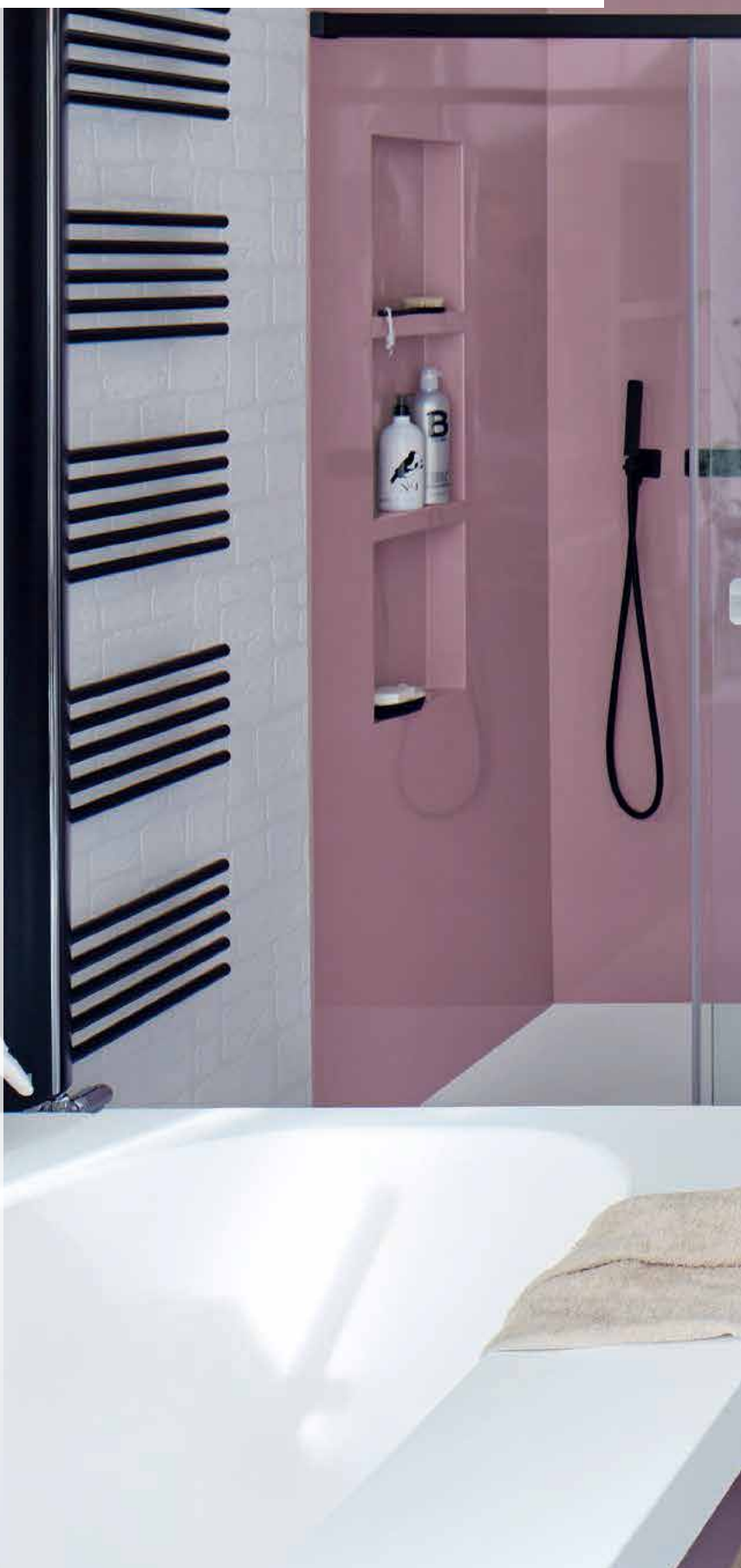



CHIMENEAS ENCASTRADAS AISLADAS



Las chimeneas encastradas **ebios-fire®** resultan perfectas para instalarlas en paredes de ladrillo, hormigón celular o de placas de fibra de yeso, la pared se construye alrededor de la chimenea sin necesidad de tiro ni conducto de evacuación.

Esta serie comprende seis modelos en diferentes tamaños que están equipados con un quemador de mecha **ebios-fire®** manual o un quemador automático.

Los paneles de vidrio montados en el quemador reflejan el elegante juego de las llamas y complementan la imagen.

Todas las chimeneas encastradas ebios-fire® (1V, FD, 2R, 2L, U, C) están aisladas de fábrica y, por tanto, se pueden utilizar sin problema alguno con materiales inflamables. Si se desea, también se pueden realizar modelos especiales.





Chimenea encastrada 1V



Chimenea encastrada U



Chimenea encastrada 2R



Chimenea encastrada FD



CHIMENEAS ENCASTRADAS FUEGO Y LLAMAS EN CUALQUIER LUGAR

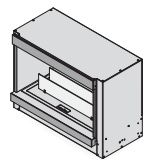

1V

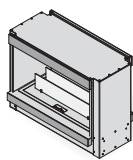

FD

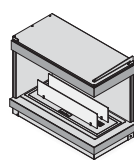

2R

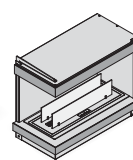

2L

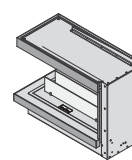

U

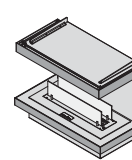

C



Chimenea encastrada 2L



Quienes deseen disfrutar del romántico ambiente creado por el fuego de una chimenea, verá que una chimenea encastrada de bioetanol es la solución que estaban buscando. Ya sea en el salón, en la cocina, en el comedor o incluso en el baño, los equipos empotrados de **ebios-fire®** son chimeneas para «cualquier lugar».

El bioetanol, compuesto por materias primas sostenibles, se quema sin producir ceniza ni humo. Esto abre numerosas posibilidades en el campo del diseño de interiores, opciones que una chimenea tradicional no puede ofrecer.



Chimenea encastrada C



COLOR CARCASA DEL QUEMADOR

 Nero
esmalte en polvo

COLORES QUEMADOR

 Nero

 VAG

COLORES PANEL MARCO

 Acero negro

 Vidrio ceran

Detalles técnicos: véase página 90

THE CITY

ESTA CHIMENEA SABE CÓMO LUCIRSE



Complejos residenciales de nueva construcción, edificios de oficinas y centros comerciales, todos tienen algo en común: hoy en día la mayoría se construyen sin tiros para las chimeneas. Por eso no es posible instalar siempre una chimenea. Pero para la arquitectura moderna y el diseño de interiores actual, el fuego de la chimenea es indispensable para que el ambiente creado sea realmente único.

Por suerte existen las chimeneas de bioetanol que no necesitan tiro ni conducto de extracción de humos, como el modelo **ebios-fire®** The City.

Esta chimenea de diseño aúna elegancia atemporal y precisión técnica. El acogedor marco es el de una chimenea clásica.



ACABADO CHIMENEA ENCASTRADA



Cromo



COLOR CARCASA DEL QUEMADOR



Nero

Detalles técnicos: véase página 92

CABINET FIRE

TRAED EL FUEGO DEL HOGAR DE VUELTA A LA COCINA

Instalar el fuego en su forma originaria de nuevo allí donde tenía su sitio, es decir, a la cocina, era nuestro deseo.

Un reto al que se han enfrentado con gusto los ingenieros y los diseñadores de nuestra empresa.

El fuego y las llamas se integran en la chimenea encastrada **ebios-fire®** Cabinet Fire de manera armónica en cualquier cocina. Aquí tampoco se le ponen límites a la imaginación, quien lo prefiera, también puede integrar esta chimenea en la estantería del salón. Si le gusta, se puede.

Un montaje sencillo en las dimensiones estándar de una cocina (60) es posible sin problema alguno.



COLOR VIDRIO



Negro (Ceran)

COLOR CARCASA DEL QUEMADOR



Nero

Detalles técnicos: véase página 92





TENDENCIAS CULINARIAS

Hay muchas maneras de disfrutar de la vida. Con las llamas cálidas y vivas de nuestras chimeneas ebios-fire® o en forma de buena comida y bebida servidas en una hermosa vajilla. Alimentos frescos y equilibrados, un buen vino y una agradable conversación convierten una comida en una experiencia social agradable, que no solo le sienta bien al cuerpo, sino que también estimula el alma. Soulfood pur!



LA CLÁSICA PIEZA EN NEGRO ...

... no pasa nunca de moda. En este caso como vajilla de Gense, el diseño es obra de Monica Förster. Después de los tonos plata, oro y cobre, el negro es muy apreciado en la cocina, no solo en muchos utensilios, sino también en la mesa, donde destaca por su contraste con la loza.

Foto: www.gense.se

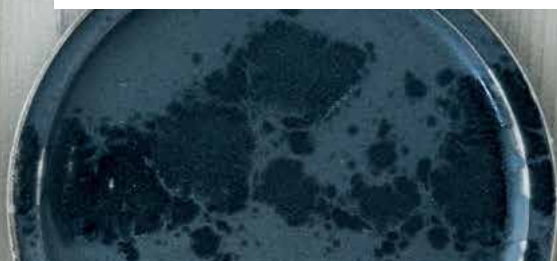

BOWL, LAKE, GREY

La loza está a la última. Su aspecto un tanto rústico es sencillo y atemporal, el color moderno. Es la razón de que el Bowl Lake de Housedoctor se adapte a cualquier ambiente. Cada fuente es una pieza única gracias a su esmalte. Puede servir para dypear o para un copioso Buddha-Bowl: «Lake» consigue crear una atmósfera agradable que invita disfrutar. ¡El marco ideal para Soulfood!

Foto: www.housedoctor.com



EL PREFERIDO DE CADA TEMPORADA

El Rosé Saigner 2018 de la región del Palatinado es robusto y tiene un toque afrutado. Son sobre todo las zarzamoras, las frambuesas y las grosellas las que dejan su impronta en este sabroso vino de St. Laurent, merlot, cabernet sauvignon y borjoña tardía. Un auténtico placer en las suaves noches al exterior o en otoño y en invierno junto a un buen fuego como recuerdo frutal de un bello verano.

Foto: www.black-print.net



Markus Schneider 2018 Rosé Saigner
Seco, Alemania, Pfalz

TENDENCIAS CULINARIAS: BUDDHA-BOWLS

En las fuentes repletas (en inglés «bowls») se arquean los sabrosos ingredientes a semejanza del abdomen (chino) de un Buddha, al que le debe su nombre.

Se pueden coger los ingredientes al gusto, lo ideal es coger un poco de cada: frutos secos o quinoa, hidratos de carbono complejos, por ejemplo, arroz o boniato y, naturalmente, verduras apetitosas en forma de zanahoria, pimientos, tomates y Cía. Sin olvidarnos de grasas sanas, como los aguacates y las nueces, que convierten el Buddha-Bowl en una comida sana y equilibrada.

Fotos: [instagram.com/cardaoakler](https://www.instagram.com/cardaoakler)

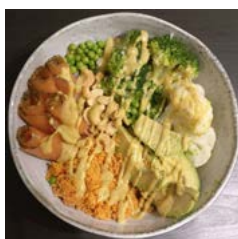

COPA VINO BLANCO, SPECTRA



Se dice que el buen vino quiere reposo. Si además lo servimos en una copa excepcional que personifica el equilibrio entre el estilo de Bohemia y la modernidad clásica, solo puede tratarse de «Spectra» de Housedoctor. La empresa danesa está considerada en Alemania como el gran secreto de los diseñadores de interior. Merece la pena echar un vistazo: www.housedoctor.com

SALMÓN GLASEADO A LA MIEL

Ingredientes para 2 personas

- 2 piezas de salmón, aprox. 150 g por pieza
- 1 cucharada de miel líquida
- 4 cucharadas de zumo de lima
- ¼ cucharadita de sal
- 1 puntita de chile en polvo
- 1 pizca pimienta

Mezclar la miel, el chile en polvo, la sal y la pimienta para preparar un escabeche. Lavar el salmón, secarlo y untarlo con la mezcla. Calentar mantequilla en una sartén, freír el salmón aprox. 2 minutos por cada lado. Rociar con el zumo de lima. Servir el salmón acompañado de ensalada. Y un poco de pan de baguette.



CHIMENEAS INSERTABLES A MEDIDA





AMBIENTES MUY PERSONALES

¿Ha diseñado su casa a su gusto y según sus preferencias y tampoco quiere comprar los muebles y el arte de serie? En ese caso, una chimenea insertable hecha a medida de **ebios-fire®** es la elección perfecta.

ebios-fire® es uno de los pocos fabricantes que ofrece modelos personales a medida y especiales. Nuestros diseñadores y constructores combinan el trabajo manual con procesos de producción a máquina. De esta manera se aúna el trabajo artesano con la alta tecnología.

Los módulos insertables son sencillos de instalar y están equipados con un quemador de mecha manual o un quemador automático. Todos los modelos de chimeneas se suministran con un esquema técnico detallado y unas instrucciones de instalación claras.



KENSINGTON

LA REDUCCIÓN A LO ESENCIAL

Un diseño minimalista sin un marco llamativo es la marca de la chimenea insertable **ebios-fire®** Kensington, que se puede personalizar al gusto del cliente. Se sobreentiende que este objeto de diseño cuenta con tecnología moderna, se puede optar entre quemador de mecha y quemador automático.

Y de la funcionalidad extra en cuestiones de comodidad se encarga el mando a distancia del quemador automático: además del encendido y apagado, también nos ofrece la opción de elegir entre diferentes alturas de llama. Esta chimenea de bioetanol de primera categoría crea un ambiente acogedor pulsando un botón, ya sea para una velada en familia o para una cena glamurosa con amigos.



COLOR CARCASA DEL QUEMADOR

 Nero

Detalles técnicos: véase página 92

ENTREVISTA CON KÜCHENTREFF JUNKER

KüchenTreff Junker es una empresa familiar de segunda generación fundada en 1979 por Hermann Junker con el nombre de «Trend Küchen» en Erfstadt. La empresa cuenta ya con 40 años de historia y ha crecido constantemente. La exposición le ofrece a los clientes más de 40 cocinas de muestra en más de 1.000 m².

¡Muchas gracias por participar en nuestra entrevista! Nos satisface saber más sobre ustedes y su experiencia con nuestras chimeneas ebios-fire®. ¿Qué modelo ebios-fire® ha elegido?

En nuestra sala de exposiciones hemos optado por las estufas Cabinet Fire y Quadra Inside I Si.

¿Cuáles han sido sus razones para esta elección?

Las dos son un complemento excelente para nuestras cocinas, las estufas de ebios-fire® irradian calidez y confort. Queremos tocar la fibra sensible de nuestros clientes y subrayar el efecto acogedor de nuestras cocinas. La facilidad de instalación y el manejo sencillo, junto con sus bellas llamas nos han convencido del todo.

¿Cómo reaccionan los clientes cuando ven chimeneas de bioetanol como un componente fijo en sus cocinas?

¡Muy positivo! Con frecuencia se sorprenden: ¡Oh!, ¿qué es eso? Muy interesante y muy bien. ¿Dónde puedo instalarla yo?, pero también dicen: ¡Ya lo había visto alguna vez, pero no sabía dónde podía conseguirlo». ¡Pues aquí, en nuestra casa!

¿Cuáles son sus experiencias en el uso diario con sus chimeneas ebios-fire®?

Todo funciona a la perfección. Ni un daño en las cocinas. Las estufas aportan un ambiente totalmente diferente al estudio y a las cocinas. Todo parece más habitable y agradable, pero también más personal y los clientes se sienten a gusto.



¿Cómo proyectan la instalación de las chimeneas ebios-fire®?

La instalación es realmente sencilla, el modelo Cabinet Fire es bastante pesado, la instalación deben hacerla entre 2 personas. Pero el manejo es muy fácil, ¡solo hay que llenar el depósito con bioetanol y ya está!

¡Muchas gracias Sr. Junker por esta interesante entrevista, esperamos que siga disfrutando con nuestras chimeneas ebios-fire®!

INFORMACIÓN

KüchenTreff Junker GmbH

Zunftstraße 15

50374 Erftstadt

Web: www.kuechentreff-junker.de

Teléfono: +49 2235 - 74055



CHELSEA

UN MARCO ATEMPORAL Y ELEGANTE PARA EL FUEGO

En cuanto el centelleo de las llamas despliega su efecto fascinante, la chimenea insertable **ebios-fire®** Chelsea se convierte en una auténtica estrella del diseño.

El elegante marco de acero inoxidable cepillado y 50 mm de ancho le aporta un toque muy especial a la chimenea. Si se desea, el marco también se puede barnizar en otros colores.



COLOR CARCASA DEL QUEMADOR



Nero

COLOR MARCO



Acero inoxidable cepillado

Detalles técnicos: véase página 93





QUADRA INSIDE SL

AMBIENTE FOGOSO EN TODA LA LÍNEA



El modelo encastrado Quadra Inside SL **ebios-fire®** permite una gran libertad de diseño: el innovador quemador de bioetanol se pueden encastrar a la perfección en muebles y revestimientos. Y eso no es todo: la estufa se puede integrar directamente en mobiliario ya existente, desde una superficie de trabajo hasta en la mesa del comedor pasando por un panel lateral.

Los paneles de vidrio que rodean al quemador no solo reflejan el fascinante juego de las llamas, también contribuyen a la seguridad.



COLORES CARCASA QUEMADOR



Nero



Acero inoxidable
cepillado

Detalles técnicos: véase página 93

QUADRA INSIDE AUTOMATIC SL

AMBIENTE CON ESTILO CON UN SOLO CLIC

El modelo alargado **ebios-fire®** Quadra Inside Automatic SL, cuya línea de fuego mide 50 o 100 cm, se maneja cómodamente con un mando a distancia.

En lugar de tener un depósito interior, este modelo dispone de suministro de combustible externo. Con un sistema de bomba electrónica, el bioetanol se conduce directamente a través de un tubo desde el depósito al quemador. Esto permite una duración extremadamente larga.



COLOR PLACA



Nero



Acero inoxidable cepillado

Detalles técnicos: véase página 93





EBIOS ONE 500 / 500 PLUS

A LA CABEZA DEL PROGRESO



Este quemador personifica la perfección técnica: en cuanto a seguridad, confort y calidad del aire. El bioetanol originariamente líquido se bombea a una cámara especial donde se calienta y, a continuación, se quema en la línea de fuego como gas y prácticamente sin olor.

Esto no es solo particularmente seguro, también supone desde el primer segundo una combustión sin olores. Y ofrece además un confort adicional dado que el suministro de combustible se puede regular en tres niveles.

Características decisivas: el modelo Ebios ONE 500 se puede controlar desde una app o un mando a distancia, inclusive la función del temporizador. Se puede integrar en las tecnologías Smart Home.

En caso de sacudidas o de fallos en el manejo, el seguro reacciona y desconecta el equipo de inmediato.



¹⁾ válido solo para Ebios ONE 500 plus

COLOR PLACA



Nero



Acero inoxidable cepillado

Detalles técnicos: véase página 94

EBIOS ONE 1000

LLAMAS IMPONENTES EN TODA LA LÍNEA



En esta estufa de lujo, se calienta y se evapora el bioetanol líquido. Esto permite que la llama, de combustión homogénea y totalmente libre de olores, se pueda regular en altura: se puede elegir entre 5, 9 o 12 cm.

Las llamas se extienden a lo largo más allá de un metro y pueden ampliarse formando una línea de fuego imponente: cerrando varios quemadores desde un circuito en serie a través de una app o del mando a distancia.

El modelo EBIOS ONE 1000 es el buque insignia de nuestros equipos de bioetanol. Además, se puede integrar en sistemas Smart Home ya existentes y es el exponente del diseño de interiores actual.



COLOR PLACA



Nero



Acero inoxidable cepillado

Detalles técnicos: véase página 94



SEGURIDAD

DESARROLLO CUIDADO Y CON CERTIFICACIÓN TÜV

La combinación de combustible líquido, personas y fuego puede resultar peligrosa. Por eso hemos desarrollado las chimeneas **ebios-fire**® sobre todo pensando en la seguridad de los usuarios y en un manejo intuitivo.

Todos los equipos **ebios-fire**® han sido probados cuidadosamente en nuestro laboratorio, donde se han verificado el consumo de combustible, la generación de calor, las llamas y la resistencia de los materiales. Por otra parte, la mayoría de los quemadores y los modelos de chimeneas **ebios-fire**® han sido probados y certificados por el organismo de inspección técnica TÜV.

Todos los equipos **ebios-fire**® no salen de fábrica hasta que no han sido comprobados en detalle y contar con un embalaje cuidado. Los símbolos de seguridad colocados en los quemadores ayudan al usuario, junto con las detalladas instrucciones de servicio, en el manejo seguro de la chimenea **ebios-fire**®.

Las instrucciones de servicio incluidas en el suministro contienen información relevante sobre el equipo, la instalación, el manejo y el mantenimiento, así como sobre el bioetanol necesario.

RESPONSABLE DE UN MANEJO SEGURO

A pesar de que ponemos todo nuestro empeño en diseñar las chimeneas **ebios-fire**® lo más seguras posibles para que su uso sea una experiencia positiva para nuestros clientes, la responsabilidad última por lo que respecta a un manejo seguro de la chimenea corresponde a nuestros clientes.

Por tanto, es imprescindible respetar las siguientes normas de seguridad: familiarícese con las medidas de seguridad indicadas en las instrucciones de servicio de su chimenea **ebios-fire**® y asegúrese de que toda persona que la maneje también conoce dichas medidas de seguridad.

Desaconsejamos encarecidamente realizar modificaciones en los componentes o en el diseño de los equipos **ebios-fire**®. Esto incluye el uso de elementos cerámicos decorativos como leña o guijarros en las llamas.

CALIDAD DEL AIRE

En contra de la opinión generalizada de que el consumo de oxígeno reduce la calidad del aire, es más bien la generación de CO₂ la que produce este efecto. El dióxido de carbono es un gas trazador presente naturalmente en el aire, pero que es generado por las plantas, los animales y las personas y, además, por los procesos de combustión como la quema de bioetanol.

Dos personas generan alrededor de 75 g de CO₂ a la hora. Un fuego, que consume 0,5 litros de bioetanol en una hora, genera 740 g CO₂.

El segundo factor que influye en la calidad del aire es el consumo del oxígeno. El aire con una calidad promedio contiene aprox. un 21 % de oxígeno. Por tanto, un espacio de 40 m² con una altura de techo de 2,5 m (100 m³) contiene 27 kg de oxígeno.

También hay que tener en cuenta la tasa de renovación del aire que es determinante cuando se trata de compensar tanto la generación de CO₂ como el consumo de oxígeno.

Con el fin de mantener el clima interior del espacio al máximo nivel, es necesario determinar el tamaño del quemador tomando en consideración el tamaño, el volumen y la ventilación del espacio para que la calidad del aire no se reduzca considerablemente durante el funcionamiento de una chimenea de bioetanol.

Nuestro equipo de personal cualificado **ebios-fire®** le asesora de manera competente.



TECNOLOGÍA

Como elemento clave de nuestra extensa gama de chimeneas de bioetanol, los quemadores de mecha, automáticos y vaporizadores **ebios-fire®** ofrecen numerosas

opciones. Como no necesitan conducto de extracción de humos o tiro, se pueden instalar en casi cualquier parte.

EL QUEMADOR DE MECHA



El uso de los quemadores de mecha **ebios-fire®**, con su tecnología patentada, permite un encendido sin deflagración del quemador, cuentan con certificación TÜV y cumplen las normas DIN 4734-1 o DIN EN 16647.

El quemador de mecha **ebios-fire®** está considerado como uno de los quemadores de bioetanol más seguros de los actualmente existentes en el mercado.

La capacidad del depósito del quemador, que durante el proceso de fabricación se someten a pruebas de presión, así como la generación de calor, dependen del tamaño del quemador.

El quemador de mecha lo incluyen la mayoría de los modelos de chimeneas de la **ebios-fire®** Design

Collection. Los paneles de vidrio delante y detrás de las llamas no solo reflejan el juego de las llamas múltiples veces, también contribuyen a la seguridad y funcionalidad del quemador.

Características de seguridad

- Depósito a prueba de presión
- Indicador del nivel de llenado
- Cierre de seguridad del depósito
- Válvula limitadora de presión

El cierre del depósito de combustible y el sistema de mechas impiden la salida del bioetanol si vuelca el quemador.

EL QUEMADOR AUTOMÁTICO



El quemador automático **ebios-fire®**, que se opera con un mando a distancia, trabaja con bombas que conducen el bioetanol líquido hasta la línea de fuego de 500 o 1000 mm de ancho, donde se quema.

La reserva de bioetanol se conserva en depósitos de 5 litros que pueden situarse debajo del quemador o en un lugar más alejado.

Características de seguridad

- Sensor de llenado en la línea de fuego
- Sensores de temperatura
- Desconexión automática después de 8 horas de servicio continuado
- Señal acústica de alarma en caso de fallo
- Sensor de rebose

EL QUEMADOR VAPORIZADOR



El primer quemador con tecnología de evaporación que cumple con las exigentes condiciones de la norma DIN EN 16647. El etanol se calienta hasta aprox. 80 °C en una cámara de evaporación separada antes de su combustión y de allí se conduce en forma de gas a la línea de fuego.

Allí, el vapor se quema a una temperatura más elevada que la de los quemadores de etanol convencionales, de esta manera se reducen considerablemente los olores producidos por la quema de etanol.

Características de seguridad

- Sensores de temperatura
- Sensor de fugas
- Entrada externa para detector de CO₂
- Sensor de impacto
- Sensor de inclinación
- Sensores del nivel de etanol en el depósito y en la cámara de evaporación
- Control de los componentes relevantes para la seguridad

“EL DISEÑO SIN TÉCNICA
ES UNA FANTASÍA;
LA TÉCNICA SIN DISEÑO
ES PURA FUNCIONALIDAD.”

según Steven K. Roberts



DETALLES TÉCNICOS

ELIPSE WALL

VF

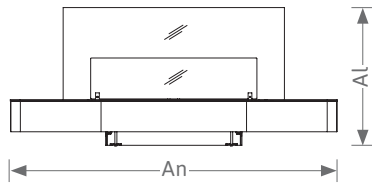

VL



VS

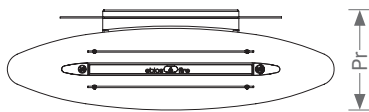

ELIPSE WALL MINI

VF

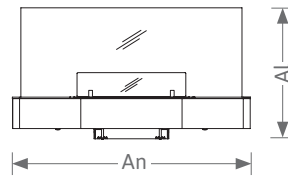

VL



VS

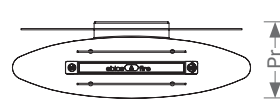

QUADRA WALL

VF

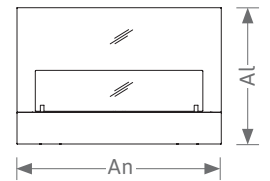

VL

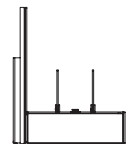

VS

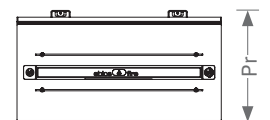

Dimensiones An/Al/Pr	960 / 405 / 293 mm	700 / 385 / 225 mm	600 / 400 / 328 mm
Materiales	Acero, acero inoxidable, cerámica de vidrio termorresistente	Acero, acero inoxidable, cristal de seguridad ESG	Acero, acero inoxidable, cerámica de vidrio termorresistente
Peso	aprox. 24,0 kg	aprox. 13,0 kg	aprox. 25,0 kg
Tipo de quemador	Quemador de mecha EB 500 con certificación TÜV	Quemador de mecha EB 300	con certificación TÜV Quemador de mecha EB 500
Línea de fuego	aprox. 500 mm	aprox. 300 mm	aprox. 500 mm
Capacidad	2,60 litros	1,20 litros	2,60 litros
Volumen de espacio mínimo	84 m ³	40 m ³	84 m ³
Superficie de espacio mínima	34 m ²	16 m ²	34 m ²
Duración de la combustión	hasta 5 horas	hasta 3 horas	hasta 5 horas

CAMBRIDGE 600

VF

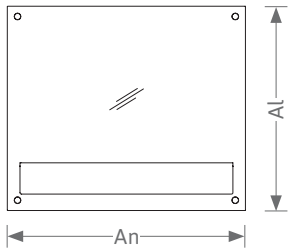

VL

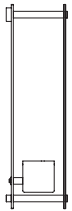

VS

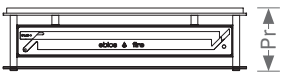

OXFORD 600

VF modelo mural/empotrado

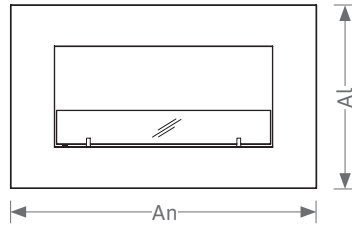

VL/VS
modelo mural

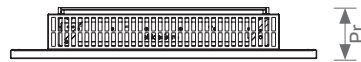

VL/VS
modelo empotrado



OXFORD 700

VF modelo mural/empotrado

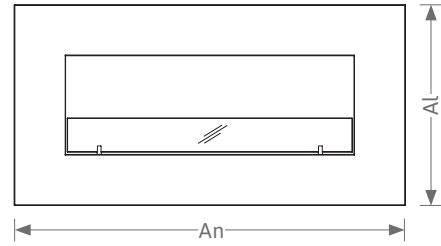

VL/VS
modelo mural

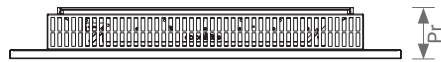

VL/VS
modelo empotrado

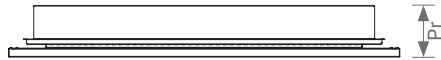
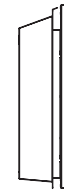

700 / 600 / 180 mm

900 / 540 / 150 mm

1150 / 590 / 150 mm modelo mural
1150 / 590 / 151 mm modelo empotrado

Dimensiones
An/AL/Pr

Aluminio, acero inoxidable,
cristal de seguridad ESG

Acero, acero inoxidable,
cerámica de vidrio termoresistente

Acero, acero inoxidable,
cerámica de vidrio termoresistente

Materiales

aprox. 27,0 kg

aprox. 21,0 kg modelo pared
aprox. 29,0 kg modelo integrado

aprox. 27,0 kg modelo pared
aprox. 37,0 kg modelo integrado

Peso

Quemador de mecha S 600

Quemador de mecha S 600

Quemador de mecha S 700

Tipo de
quemador

aprox. 550 mm

aprox. 550 mm

aprox. 600 mm

Línea de fuego

2,47 litros

2,47 litros

2,88 litros

Capacidad

96 m³

96 m³

111 m³

Volumen de
espacio mínimo

38 m²

38 m²

44 m²

Superficie de
espacio mínima

hasta 5 horas

hasta 5 horas

hasta 5 horas

Duración de la
combustión

DETALLES TÉCNICOS

ELIPSE BASE

VF

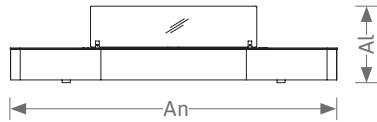

VL



VS

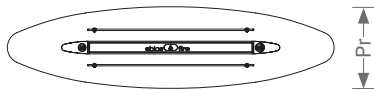

ELIPSE BASE MINI

VF

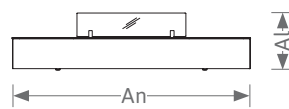

VL



VS



QUADRA BASE

VF

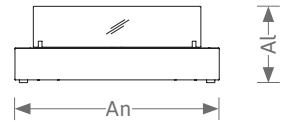

VL



VS

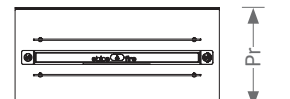

Dimensiones An/AL/Pr	960 / 215 / 240 mm	700 / 168 / 180 mm	600 / 224 / 292 mm
Materiales	Acero, acero inoxidable, cerámica de vidrio termoresistente	Acero, acero inoxidable, Cristal de seguridad ESG	Acero, acero inoxidable, cerámica de vidrio termoresistente
Peso	aprox. 24,0 kg	aprox. 10,5 kg	aprox. 19,0 kg
Tipo de quemador	Quemador de mecha EB 500 con certificación TÜV	Quemador de mecha EB 300	con certificación TÜV Quemador de mecha EB 500
Línea de fuego	aprox. 500 mm	aprox. 300 mm	aprox. 500 mm
Capacidad	2,60 litros	1,20 litros	2,60 litros
Volumen de espacio mínimo	84 m ³	40 m ³	84 m ³
Superficie de espacio mínima	34 m ²	16 m ²	34 m ²
Duración de la combustión	hasta 5 horas	hasta 3 horas	hasta 5 horas

ELIPSE Z

VF

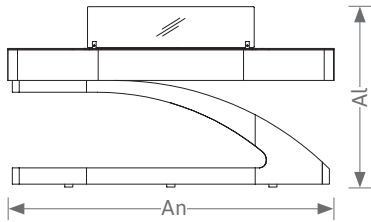

VL

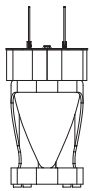

VS

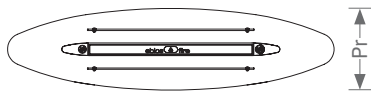

NANO

VF

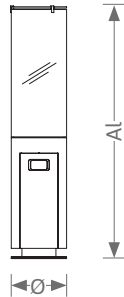

VL



VS



PASSO E

VF

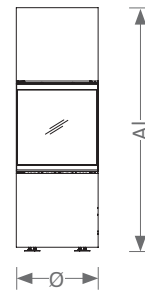

VL



VS



960 / 530 / 240 mm

Ø 325 / 1480 mm

Ø 481 / 1431 mm

Dimensiones
An/AL/Pr

Acero, acero inoxidable,
cerámica de vidrio termoresistente

Acero, acero inoxidable,
cerámica de vidrio termoresistente

Acero, acero inoxidable,
cerámica de vidrio termoresistente

Materiales

aprox. 44,5 kg

aprox. 47,0 kg

aprox. 140,0 kg

Peso

con certificación TÜV
Quemador de mecha EB 500

Quemador automático, 5 niveles de potencia,
2 tipos de llama, inclusive mando a distancia

Quemador automático, 5 niveles de potencia

Tipo de
quemador

aprox. 500 mm

–

–

Línea de fuego

2,60 litros

Bidón* 1 x 5,0 litros

Bidón* 1 x 5,0 litros

Capacidad

84 m³

100 m³

–

Volumen de
espacio mínimo

34 m²

40 m²

–

Superficie de
espacio mínima

hasta 5 horas

hasta 5 horas con potencia nivel 5

hasta 5 horas a la máxima potencia

Duración de la
combustión

DETALLES TÉCNICOS

LIBERTY

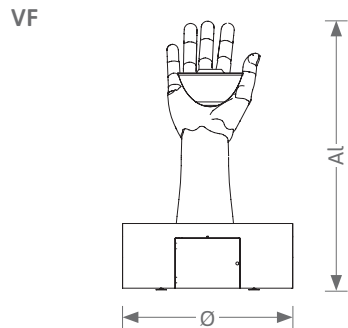

VS

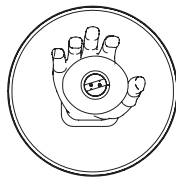

AVIATOR

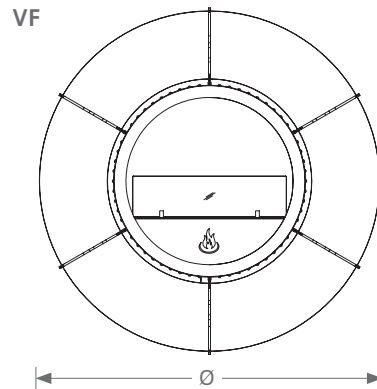

VL

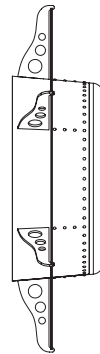

VS

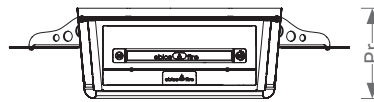

STEEL

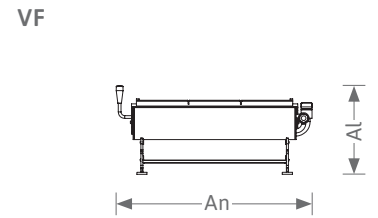

VL



VS



Dimensiones An/AL/Pr	Ø 1000 / 1600 mm	Ø 1000 / 265 mm	576 / 222 / 105 mm
Materiales	Acero, acero inoxidable y piedras de lava	Acero, acero inoxidable, cristal de seguridad ESG	Acero, acero inoxidable, superficie acero inoxidable o Nero
Peso	aprox. 90,0 kg	aprox. 30,0 kg	aprox. 8,0 kg
Tipo de quemador	Quemador automático, llama 2 alturas	Quemador de mecha EB 300	Quemador de mecha
Línea de fuego	-	aprox. 300 mm	aprox. 500 mm
Capacidad	Bidón* 1 x 5,0 litros	1,20 litros	2,20 litros
Volumen de espacio mínimo	270 m ³	40 m ³	84 m ³
Superficie de espacio mínima	108 m ²	16 m ²	34 m ²
Duración de la combustión	hasta 6 horas con potencia nivel 1	hasta 3 horas	hasta 5 horas

ARCHITECTURE SL

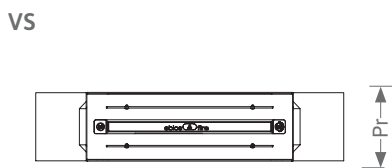
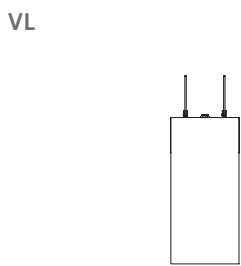
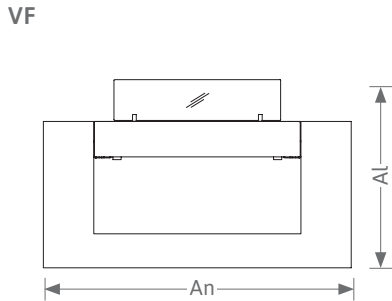

TOWER

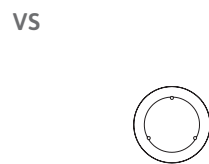
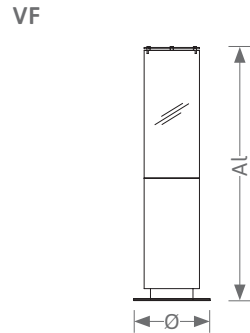

LA VELA MIDI

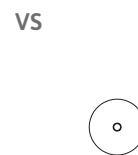
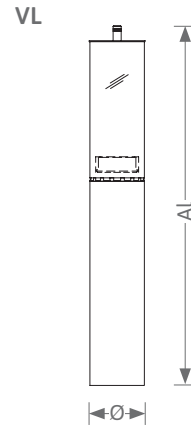

LA VELA GRANDE

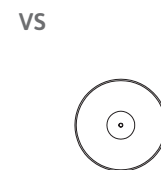
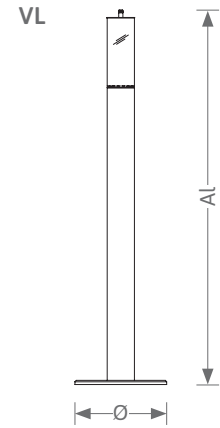

905 / 552 / 202 mm

Acero, acero inoxidable, hormigón,
cerámica de vidrio termoresistente

aprox. 40,0 kg

Quemador de mecha EB 500
con certificación TÜV

aprox. 500 mm

2,60 litros

84 m³

34 m²

hasta 5 horas

Ø 450 / 1493 mm

Acero, acero inoxidable,
Cristal de seguridad

aprox. 64,0 kg

Quemador automático, llama 2
alturas, inclusive mando a distancia

–

Bidón* 1 x 5,0 litros

172 m³

69 m²

hasta 6 horas, con llama nivel 1

Ø 82 / 428 (478/528) mm

Acero inoxidable,
inclusive cilindro de vidrio

aprox. 1,6 | 1,8 | 2,0 kg

Quemador de mecha

–

0,5 litros

–

–

hasta 6 horas

Ø 270 / 1000
(1100/1200) mm

Acero inoxidable,
inclusive cilindro de vidrio

aprox. 11,0 | 12,5 | 14,0 kg

Quemador de mecha

–

0,5 litros

–

–

hasta 6 horas

Dimensiones
An/AL/Pr

Materiales

Peso

Tipo de
quemador

Línea de fuego

Capacidad

Volumen
de espacio
mínimo

Superficie
de espacio
mínima

Duración de la
combustión

DETALLES TÉCNICOS

Chimenea encastrada 1V

VF

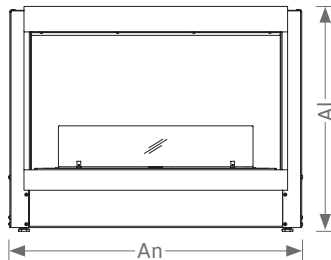

VL

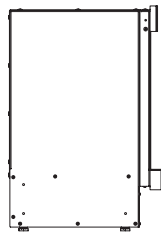

VS

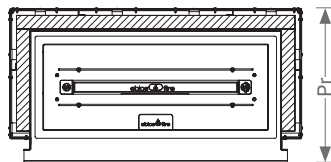

Chimenea encastrada FD

VF

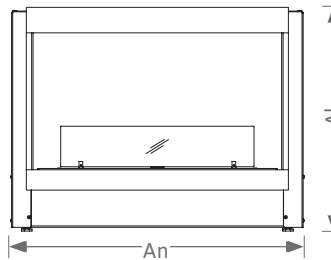

VL

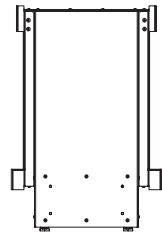

VS

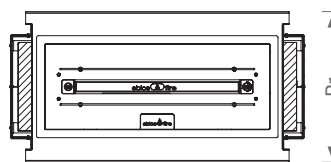

Chimenea encastrada 2L

VF

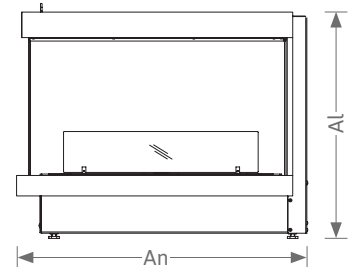

VL

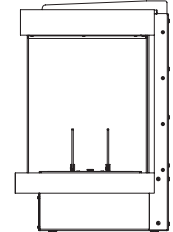

VS

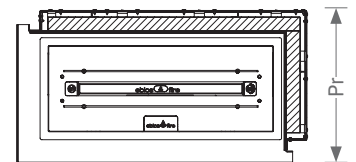

Dimensiones An/AL/Pr	858 / 661 / 450 mm	862 / 661 / 442 mm	853 / 665 / 450 mm
Materiales	Acero, vidrio negro, materiales aislantes	Acero, vidrio negro, materiales aislantes	Acero, vidrio negro, materiales aislantes
Peso	aprox. 93,0 kg	aprox. 73,0 kg	aprox. 93,0 kg
Tipo de quemador	Quemador de mecha o quemador automático incl. mando a distancia	Quemador de mecha o quemador automático incl. mando a distancia	Quemador de mecha o quemador automático incl. mando a distancia
Línea de fuego	aprox. 500 mm	aprox. 500 mm	aprox. 500 mm
Capacidad	Quemador de mecha: 2,60 litros Quemador automático: Bidón* 1 x 5,0 litros	Quemador de mecha: 2,60 litros Quemador automático: Bidón* 1 x 5,0 litros	Quemador de mecha: 2,60 litros Quemador automático: Bidón* 1 x 5,0 litros
Volumen de espacio mínimo	84 m ³	84 m ³	84 m ³
Superficie de espacio mínima	34 m ²	34 m ²	34 m ²
Duración de la combustión	Quemador de mecha hasta 5 horas Quemador automático hasta 10 horas	Quemador de mecha hasta 5 horas Quemador automático hasta 10 horas	Quemador de mecha hasta 5 horas Quemador automático hasta 10 horas

Chimenea encastrada 2R

VF

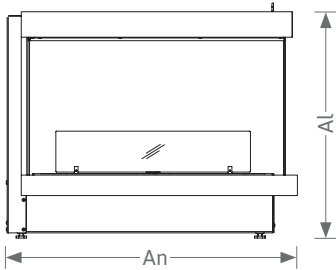

VL

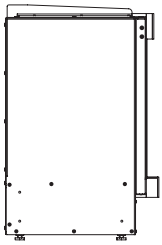

VS

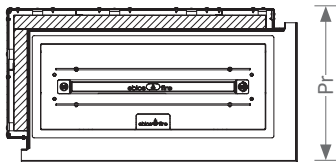

Chimenea encastrada U

VF

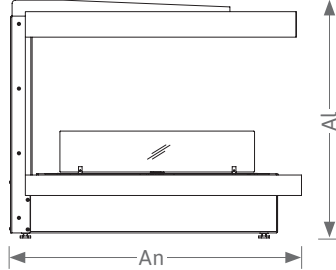

VL

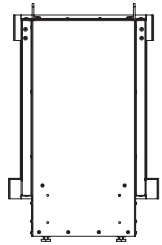

VS

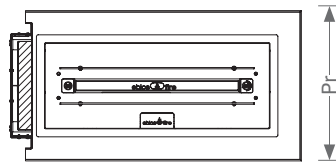

Chimenea encastrada C

VF

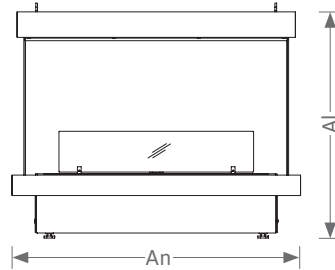

VL

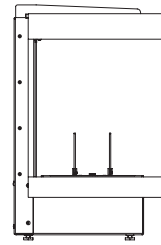

VS

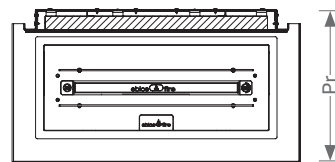

853 / 665 / 450 mm

Acero, vidrio negro,
materiales aislantes

aprox. 93,0 kg

Quemador de mecha o quemador automático incl. mando a distancia

aprox. 500 mm

Quemador de mecha: 2,60 litros
Quemador automático: Bidón* 1 x 5.0 litros

84 m³

34 m²

Quemador de mecha hasta 5 horas
Quemador automático hasta 10 horas

855 / 699 / 442 mm

Acero, vidrio negro,
materiales aislantes

aprox. 73,0 kg

Quemador de mecha o quemador automático incl. mando a distancia

aprox. 500 mm

Quemador de mecha: 2,60 litros
Quemador automático: Bidón* 1 x 5.0 litros

84 m³

34 m²

Quemador de mecha hasta 5 horas
Quemador automático hasta 10 horas

848 / 691 / 451 mm

Acero, vidrio negro,
materiales aislantes

aprox. 73,0 kg

Quemador de mecha o quemador automático incl. mando a distancia

aprox. 500 mm

Quemador de mecha: 2,60 litros
Quemador automático: Bidón* 1 x 5.0 litros

84 m³

34 m²

Quemador de mecha hasta 5 horas
Quemador automático hasta 10 horas

Dimensiones
An/AL/Pr

Materiales

Peso

Tipo de quemador

Línea de fuego

Capacidad

Volumen de espacio mínimo

Superficie de espacio mínima

Duración de la combustión

DETALLES TÉCNICOS

THE CITY

VF

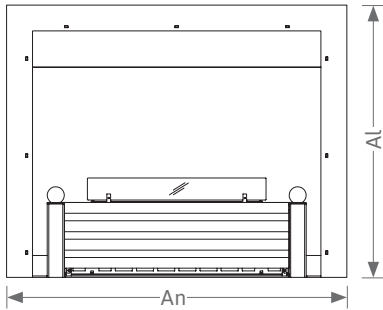

VL

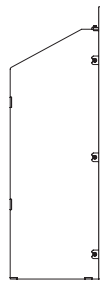

VS

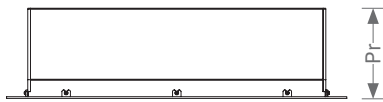

CABINET FIRE

VF

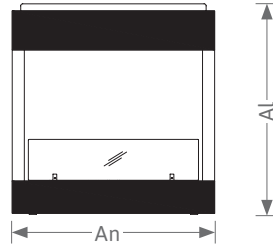

VL

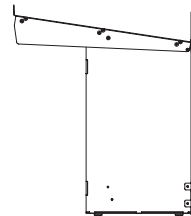

VS

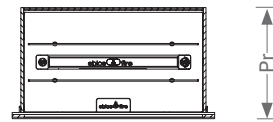

KENSINGTON

VF

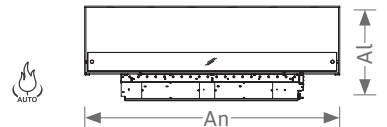
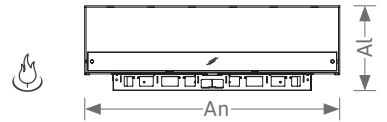

VL

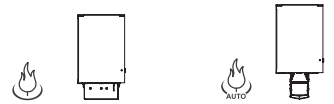

VS

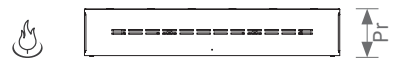

Dimensiones An/Al/Pr	1000 / 800 / 265 mm	595 / 618 / 540 mm	mín. 800 / 400 / 275 mm
Materiales	Acero, cromo, cerámica de vidrio termoresistente	Acero inoxidable cepillado, aluminio, cerámica de vidrio termoresistente	Acero inoxidable cepillado, aluminio, cerámica de vidrio termoresistente
Peso	aprox. 40 kg	aprox. 40 kg	según tamaño y diseño
Tipo de quemador	Quegador de mecha EB 500 o quemador automático inclusive mando a distancia	Quegador de mecha EB 450	Quegador de mecha o quemador automático incl. mando a distancia
Línea de fuego	aprox. 500 mm	aprox. 450 mm	según quemador
Capacidad	Quegador de mecha: 2,60 litros Quegador automático: 9,0 litros	2,60 litros	Quegador de mecha: 2,60 litros Quegador autom.: Bidón* 1 x 5,0 litros
Volumen de espacio mínimo	84 m ³	60 m ³	84 m ³ por 0,5 m línea de fuego
Superficie de espacio mínima	34 m ²	24 m ²	34 m ² por 0,5 m línea de fuego
Duración de la combustión	Quegador de mecha: aprox. 5 horas Quegador automático: aprox. 20 horas	hasta 6 horas	según las dimensiones del quemador

CHELSEA

VF

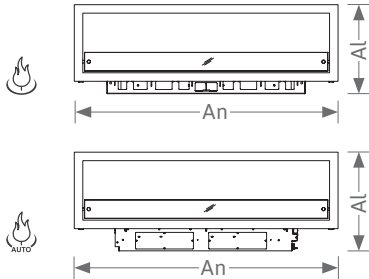

VL

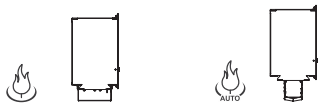

VS



QUADRA INSIDE SL

VF

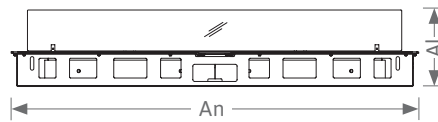

VL



VS



QUADRA INSIDE AUTOMATIC SL

VF

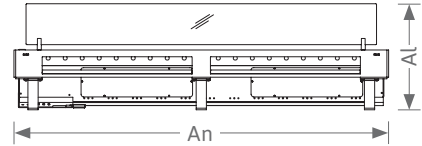

VL

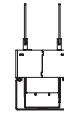

VS



mín. 800 / 450 / 280 mm

222 / 698 (1198/1711) / 233 mm

312 / 601 (1101) / 156 mm

Dimensiones
An/AL/Pr

Acero inoxidable cepillado, aluminio,
cerámica de vidrio termoresistente

Acero, acero inoxidable cepillado,
cerámica de vidrio termoresistente

Acero, acero inoxidable cepillado, vidrio

Materiales

según tamaño y diseño

aprox. 18,5 / 33,0 / 47,5 kg

aprox. 13,0 / 20,0 kg

Peso

Quemador de mecha o automático
inclusive mando a distancia

Quemador de mecha EB 500
con certificación TÜV

Quemador automático
inclusive mando a distancia

Tipo de
quemador

según quemador

500 / 2 x 500 / 3 x 500 mm

500 / 1000 mm

Línea de fuego

Quemador de mecha: 2,60 litros
Quemador autom.: Bidón* 1 x 5,0 litros

2,60 / 2 x 2,60 / 3 x 2,60 litros

Bidón* 1 x 5 litros

Capacidad

84 m³ por 0,5 m línea de fuego

84 m³ / 132 m³ / 198 m³

84 m³ / 132 m³

Volumen
de espacio
mínimo

34 m² por 0,5 m línea de fuego

34 m² / 53 m² / 80 m²

34 m² / 53 m²

Superficie
de espacio
mínima

según las dimensiones del quemador

hasta 5 horas

hasta 10 horas (I SL) / 5 horas (II SL)

Duración de la
combustión

DETALLES TÉCNICOS

EBIOS ONE 500/500 PLUS

VF

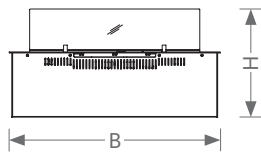

VL



VS

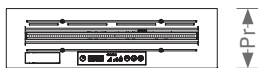

EBIOS ONE 1000

VF

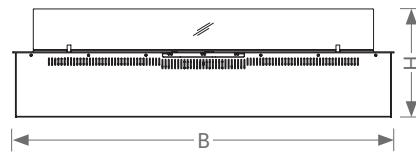

VL



VS

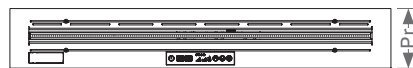

Dimensiones An/Al/Pr	620 / 318 / 175 mm	1120 / 318 / 175 mm
Materiales	Acero, acero inoxidable, cerámica de vidrio termoresistente	Acero, acero inoxidable, cerámica de vidrio termoresistente
Peso	aprox. 15,0 kg	aprox. 28,0 kg
Tipo de quemador	Quemador vaporizador etanol, llama 3 alturas	Quemador vaporizador etanol, llama 3 alturas
Línea de fuego	500 mm	1000 mm
Capacidad	2 litros	4 litros
Volumen de espacio mínimo	84 m ³	132 m ³
Superficie de espacio mínima	34 m ²	53 m ²
Duración de la combustión	ebios ONE 500 hasta 4,5 horas ebios ONE 500 plus hasta 5 horas	hasta 4 horas





“LA FASCINACIÓN POR EL FUEGO
SE CONVIERTE EN AMOR POR EL DETALLE.”

ebios  fire®
burning passion



Spartherm Feuerungstechnik GmbH

Maschweg 38 | 49324 Melle

Alemania

Tel. +49 5422 9441-0

Fax +49 5422 9441-14

info@ebios-fire.com

www.ebios-fire.com

