

SERVICIO DE DISEÑO DE CHIMENEAS E INTERIORES DE CARMEN BONORA

Bon
Fire

EN COOPERACIÓN
CON

FUEGO[®]
difusión



EL DISEÑO DE LA CHIMENEA EN RENDERING 3D,
LA VISUALIZACIÓN DE LA CHIMENEA EN LA HABITACIÓN PREVISTA, CON SUS
CARACTERÍSTICAS DE AMUEBLAMIENTO SON DE GRAN AYUDA EN LA CHARLA DE VENTAS.

OCURRE A VECES QUE TENGAMOS
QUE ATENDER A UN CLIENTE QUE
QUIERE UNA CHIMENEA, PERO
TIENE DUDAS DE COMO PODRIA
QUEDAR LA CHIMENEA ELEGIDA EN
SU AMBIENTE.

SI EL CLIENTE FINAL PUEDE
VISUALIZAR CÓMO QUEDARÍA LA
CHIMENEA EN SU ENTORNO, ES
MUCHO MÁS PROBABLE QUE SE
CIERRE LA VENTA.

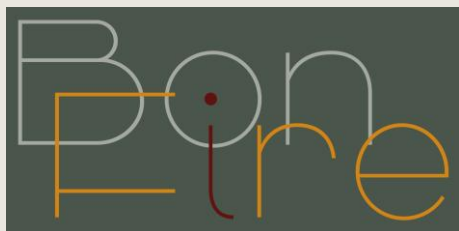

LOS DIFERENTES PROYECTOS 3D

El precio de la planificación dependerá del grado de dificultad y del tiempo necesario. Depende de varios factores, de la propia chimenea, pero también del ambiente y del diseño interior que se quiera presentar. Naturalmente, un diseño en el que la estufa esté centrada en un salón-comedor llevará más tiempo que si la chimenea está situada en un rincón.





FUEGO *difusión* Proyecto 6 Copyright: Carmen Bonora Nombre: P1 - ejemplo proyecto 3D Proyecto no.: P1 - 2024 scale: Date: 07.08.2024 El dibujo 2D se ha creado sobre la base de la información facilitada, sobre las dimensiones y detalles deben compararse cuidadosamente. No aceptamos ninguna responsabilidad por posibles errores u/o discrepancias.

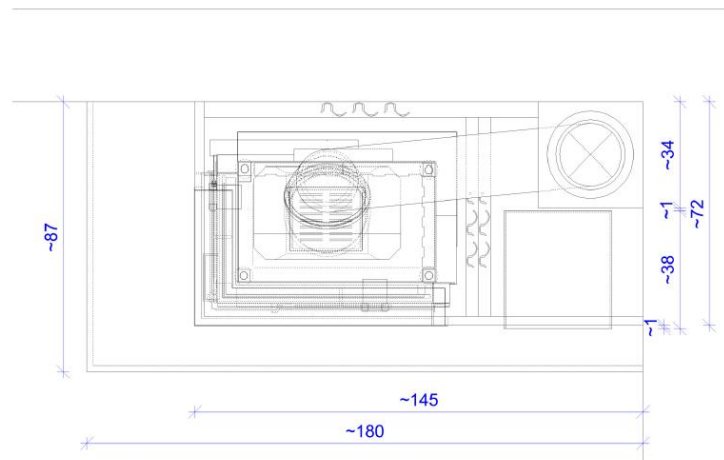

FUEGO *difusión* Proyecto 6 Copyright: Carmen Bonora Nombre: P1 - ejemplo proyecto 3D Proyecto no.: P1 - 2024 scale: 1:10 Date: 07.08.2024 El dibujo 2D se ha creado sobre la base de la información facilitada, sobre las dimensiones y detalles deben compararse cuidadosamente. No aceptamos ninguna responsabilidad por posibles errores u/o discrepancias.

EJEMPLO PROYECTO P1

PROYECTO 2D+ 3D Y RENDERING DE LA CHIMENEA EN UNA HABITACIÓN, EN UNA ESQUINA O EN UNA PARED RECTA.

ESTA PLANIFICACIÓN INCLUYE:

+ 2-3 PERSPECTIVAS EN LA REPRESENTACIÓN "FOTORREALISTA DE ALTA GAMA PALETTECAD .

+ PLANO DE PLANTA (ESCALA 1:20 O M 1:25) Y VISTAS CON DIMENSIONES EN BLANCO Y NEGRO



FUEGO *difusión* Proyecto 6 Copyright: Carmen Bonora Nombre: P1 - ejemplo proyecto 3D Proyecto no.: P1 - 2024 scale: Date: 07.08.2024 El dibujo 2D se ha creado sobre la base de la información facilitada, sobre las dimensiones y detalles deben compararse cuidadosamente. No aceptamos ninguna responsabilidad por posibles errores u/o discrepancias.

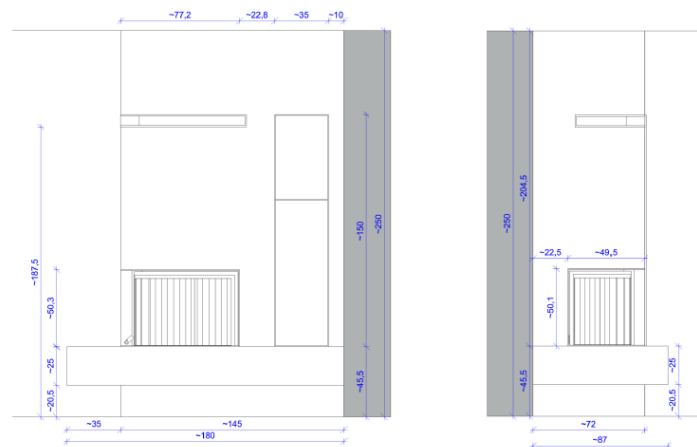

FUEGO *difusión* Proyecto 6 Copyright: Carmen Bonora Nombre: P1 - ejemplo proyecto 3D Proyecto no.: P1 - 2024 scale: 1:20 Date: 07.08.2024 El dibujo 2D se ha creado sobre la base de la información facilitada, sobre las dimensiones y detalles deben compararse cuidadosamente. No aceptamos ninguna responsabilidad por posibles errores u/o discrepancias.

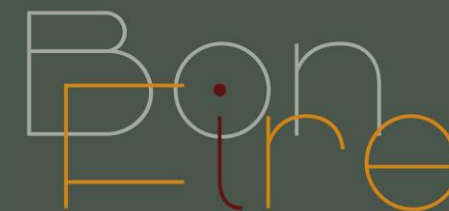



EJEMPLO PROYECTO P2

ESTA PLANIFICACIÓN INCLUYE:

+3-4 PERSPECTIVAS EN LA REPRESENTACIÓN
"FOTORREALISTA DE ALTA GAMA PALETTECAD

+PLANO DE PLANTA (M 1:20 O M 1:25) Y VISTAS
CON ACOTACIONES EN BLANCO Y NEGRO

>>MÁS DETALLES EN LA PÁGINA SIGUIENTE >>

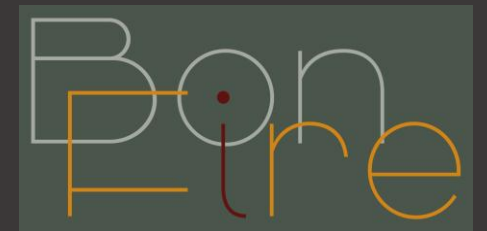



FUEGO elaboración Proyecto © Copyright: Carmen Bonora Nombre: P2 EJEMPLO PROYECTO 3D Proyecto no.: P2 scale: Date: 07.06.2024 El dibujo 3D se ha creado sobre la base de la información facilitada, todos los dimensionados y detalles están contemplados detalladamente. No se aceptará ninguna responsabilidad por posibles errores y/o discrepancias.

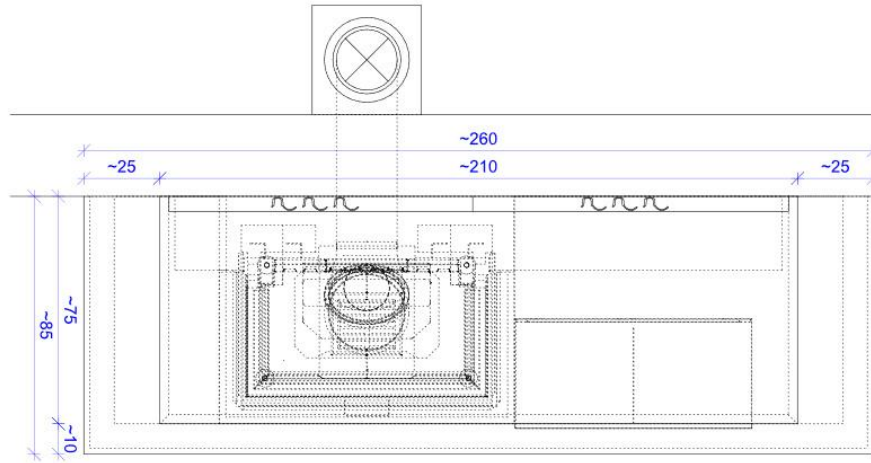

FUEGO elaboración Proyecto © Copyright: Carmen Bonora Nombre: P2 EJEMPLO PROYECTO 3D Proyecto no.: P2 scale: 1:10 Date: 07.06.2024 El dibujo 3D se ha creado sobre la base de la información facilitada, todos los dimensionados y detalles están contemplados detalladamente. No se aceptará ninguna responsabilidad por posibles errores y/o discrepancias.

EJEMPLO PROYECTO P2

PROYECTO 2D+3D Y RENDERING
 ESTOS PRECIOS SON VÁLIDOS PARA LOS PROYECTOS EN LOS QUE LA CHIMENEA ESTÁ SITUADA EN UN ESPACIO GRANDE TIPO LOFT O ENTRE DOS HABITACIONES.

EN PROYECTOS CON:
 - LA CHIMENEA SITUADA EN EL CENTRO DEL ESPACIO, POR EJEMPLO, ENTRE EL SALÓN Y EL COMEDOR O LA COCINA.

- ESCALERAS: EN ESTOS CASOS HAY QUE DISEÑAR MÁS DE UNA PLANTA.

- TECHOS INCLINADOS CON VIGAS.

ESTOS PROYECTOS REQUIEREN MÁS TIEMPO DE DISEÑO Y PRESENTACIÓN DE LA CHIMENEA EN SU AMBIENTACIÓN.



FUEGO elaboración Proyecto © Copyright: Carmen Bonora Nombre: P2 EJEMPLO PROYECTO 3D Proyecto no.: P2 scale: Date: 07.06.2024 El dibujo 3D se ha creado sobre la base de la información facilitada, todos los dimensionados y detalles están contemplados detalladamente. No se aceptará ninguna responsabilidad por posibles errores y/o discrepancias.

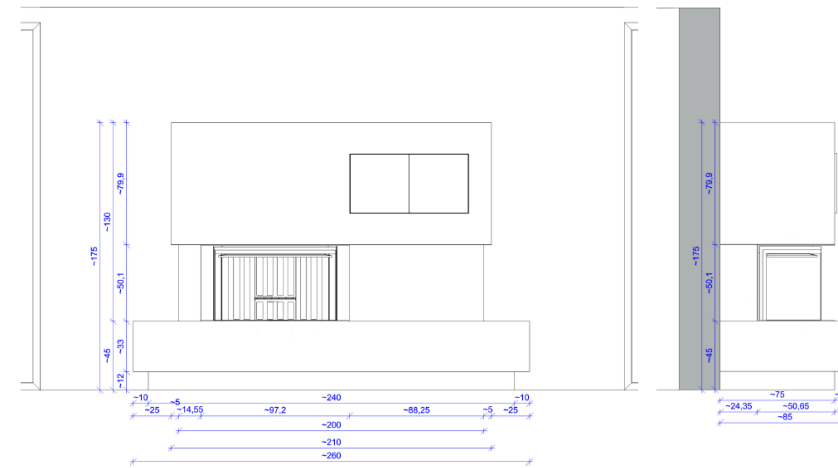

FUEGO elaboración Proyecto © Copyright: Carmen Bonora Nombre: P2 EJEMPLO PROYECTO 3D Proyecto no.: P2 scale: 1:20 Date: 07.06.2024 El dibujo 3D se ha creado sobre la base de la información facilitada, todos los dimensionados y detalles están contemplados detalladamente. No se aceptará ninguna responsabilidad por posibles errores y/o discrepancias.



EJEMPLO PROYECTO P₃

EN AMBIENTES AMPLIOS DE INTERIORES CON DETALLES ESPECIALES.

PLANIFICACIÓN DE CHIMENEAS PARA EXPOSICIONES, LOCALES PÚBLICOS COMO RESTAURANTES, BARES, LOBBIES DE HOTELES, ETC. (INSTALACIÓN DE LA CHIMENEA EN EL CENTRO DE LA HABITACIÓN/ DEL LOCAL, CON MAYORES COSTES DE PRESENTACIÓN Y MOBILIARIO DE LA CHIMENEA Y DEL DISEÑO DE INTERIORES



Bon
Fire

EJEMPLO PROYECTO P₃

ESTA PLANIFICACIÓN INCLUYE:

+ 3-6 PERSPECTIVAS EN LA REPRESENTACIÓN "FOTORREALISTA DE ALTA GAMA PALETTECAD".

+ PLANO DE PLANTA (M 1:20 O M 1:25) Y VISTAS CON ACOTACIONES EN BLANCO Y NEGRO



FUEGO <i>alfabeto</i>	Proyecto © Copyright: Carmen Banora	Nombre: ejemplo proyecto P3	Proyecto no.: P3	scale: 1:20	Date: 12.06.2024	<small>El dibujo 2D no ha creado sobre la base de la información facilitada, todos los dimensionamientos y detalles deben considerarse definitivamente. No aceptamos ninguna responsabilidad por posibles errores y/o discrepancias.</small>
---------------------------------	--	-----------------------------	---------------------	----------------	---------------------	--



FUEGO <i>alfabeto</i>	Proyecto © Copyright: Carmen Banora	Nombre: ejemplo proyecto P3	Proyecto no.: P3	scale: 1:20	Date: 12.06.2024	<small>El dibujo 2D no ha creado sobre la base de la información facilitada, todos los dimensionamientos y detalles deben considerarse definitivamente. No aceptamos ninguna responsabilidad por posibles errores y/o discrepancias.</small>
---------------------------------	--	-----------------------------	---------------------	----------------	---------------------	--

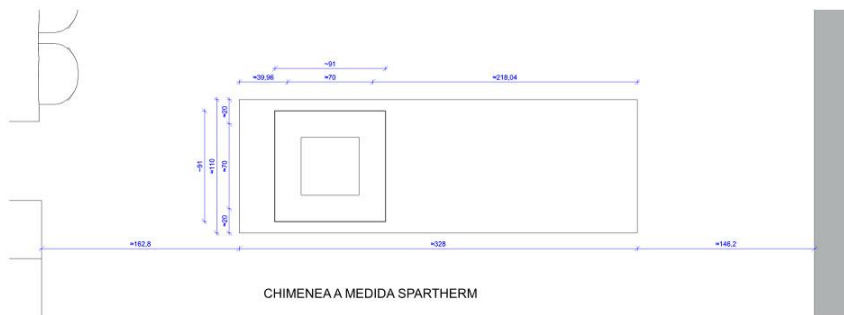

FUEGO <i>alfabeto</i>	Proyecto © Copyright: Carmen Banora	Nombre: ejemplo proyecto P3	Proyecto no.: P3	scale: 1:25	Date: 12.06.2024	<small>El dibujo 2D no ha creado sobre la base de la información facilitada, todos los dimensionamientos y detalles deben considerarse definitivamente. No aceptamos ninguna responsabilidad por posibles errores y/o discrepancias.</small>
---------------------------------	--	-----------------------------	---------------------	----------------	---------------------	--

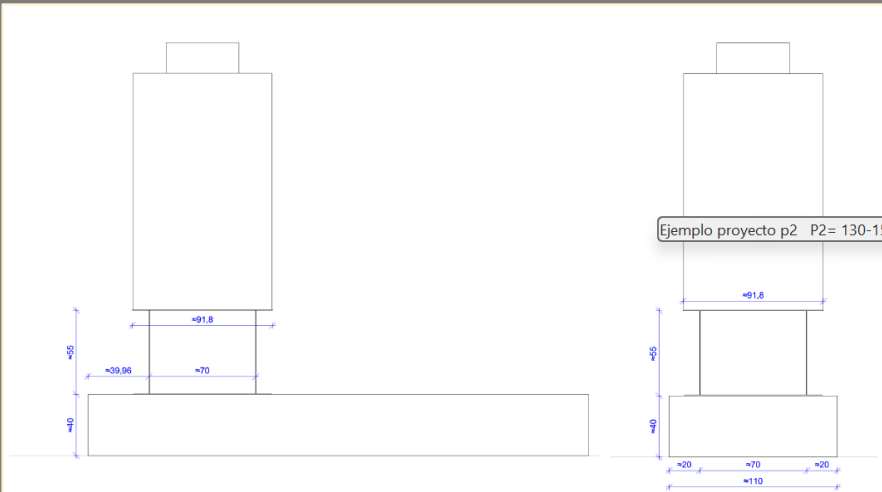

FUEGO <i>alfabeto</i>	Proyecto © Copyright: Carmen Banora	Nombre: ejemplo proyecto P3	Proyecto no.: P3	scale: 1:20	Date: 12.06.2024	<small>El dibujo 2D no ha creado sobre la base de la información facilitada, todos los dimensionamientos y detalles deben considerarse definitivamente. No aceptamos ninguna responsabilidad por posibles errores y/o discrepancias.</small>
---------------------------------	--	-----------------------------	---------------------	----------------	---------------------	--



PLANIFICACIÓN Y DISEÑO DE UNA NUEVA EXPOSICIÓN/ÁREA DE LA EXPOSICIÓN (PRECIO A CONSULTAR)

GRACIAS A MIS 21 AÑOS DE EXPERIENCIA EN EL SECTOR DEL MOBILIARIO Y LAS ESTUFAS, DURANTE LOS CUALES HE CONTRIBUIDO A DISEÑAR Y AMUEBLAR NUMEROSAS EXPOSICIONES Y STANDS DE FERIAS, TAMBIÉN OFREZCO ESTE SERVICIO PARA APORTAR UN SOPLO DE AIRE FRESCO A LA EXPOSICIÓN Y FOMENTAR LAS VENTAS.

PRECIOS POR SERVICIOS ADICIONALES A TODOS LOS PROYECTOS 3D:

- 40€ PRECIO PARA PEQUEÑAS MODIFICACIONES O VARIANTES DE LA CHIMENEA
- 60-80€ PRECIO PARA REDISEÑO COMPLEJO DE CHIMENEA O MODIFICACIONES AMPLIAS.

Bon
Fire

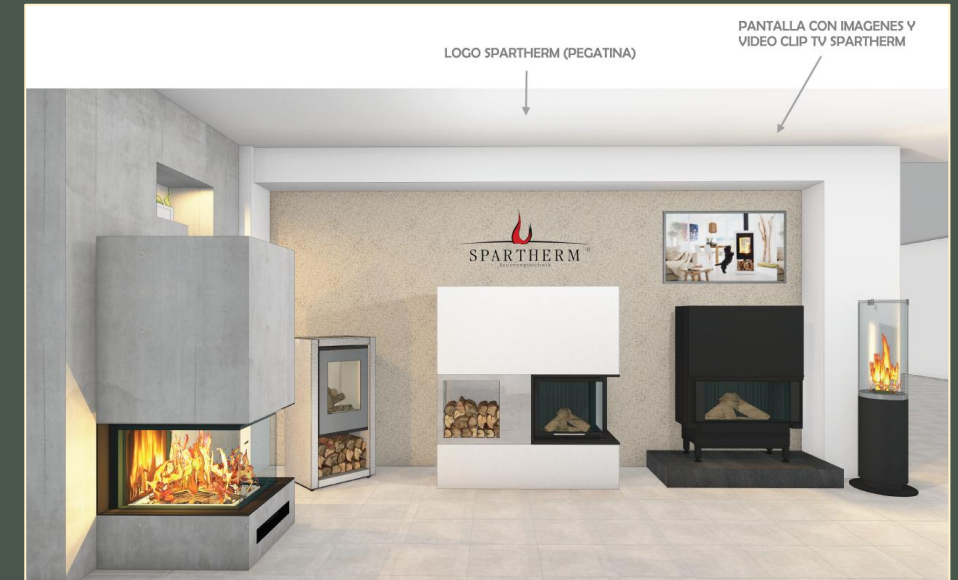

Lo más importante es recibir un croquis/diseño con detalles de la forma de la chimenea sus medidas. Indicar el fabricante y modelo de la chimenea/estufa.

Un croquis acotado o un extracto del plano del edificio/ambiente donde viene posicionada la chimenea y de la situación de la sala.

Si existen fotos del ambiente, también me sirven para crear el proyecto lo más realístico posible, para que el cliente final se pueda imaginar la chimenea en su hogar y para que se facilita de cerrar la venta.

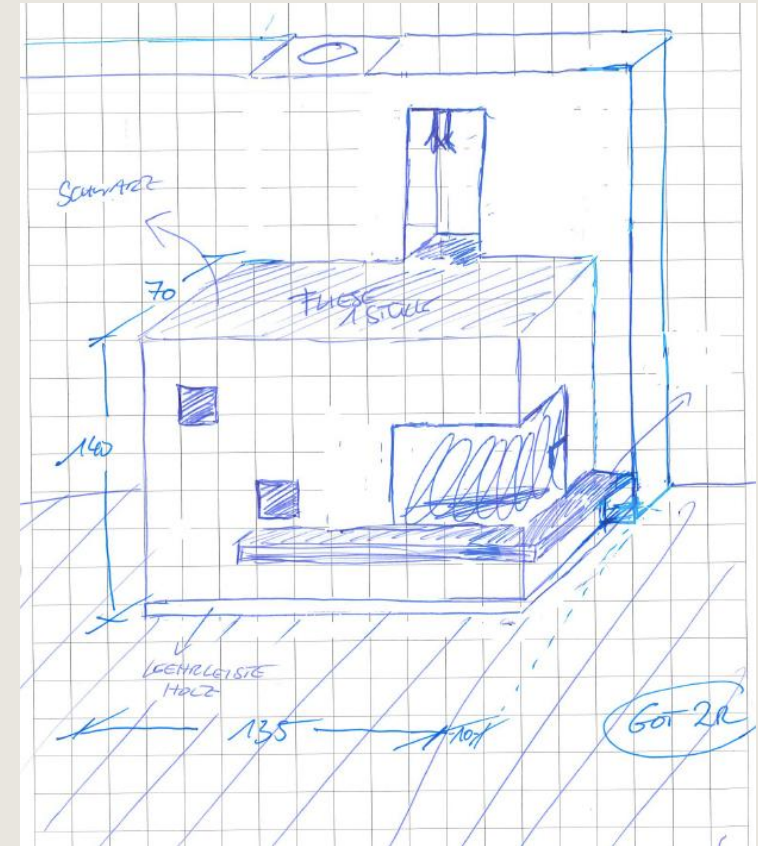
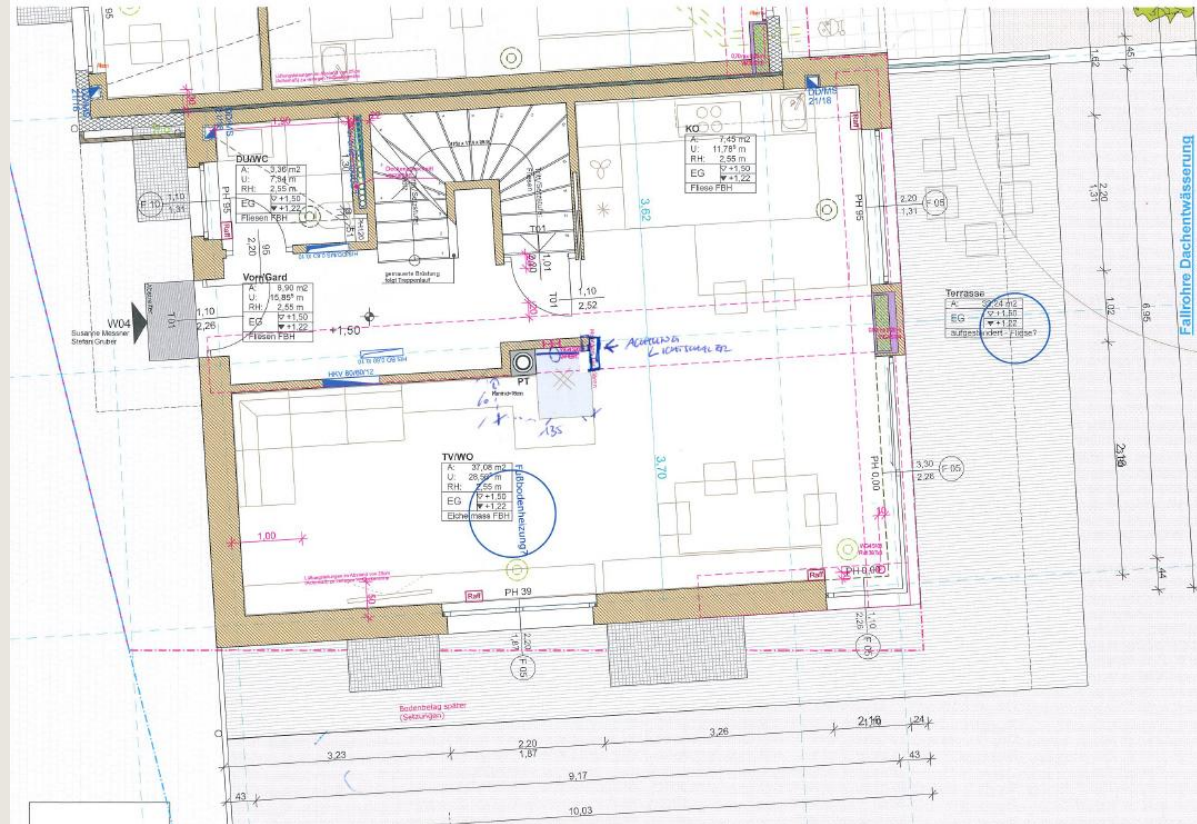

Otras informaciones útiles para crear un proyecto 3D de chimeneas y estufas en el ambiente del cliente

Fabricante y modelo de la chimenea/ hogar/ insert/ cassette/ estufa/ quemador:

Descripción de la chimenea: (un croquis es bastante si no se puede explicar)

Materiales de la chimenea:

Cuerpo/revestimiento:

Banco:

Rejillas de ventilación (fabricante, medidas, color, estilo)

Detalles de la ubicación de la instalación:

Altura de la habitación:

Color/diseño de las paredes:

Color/diseño del techo:

Revestimiento del suelo (parquet, baldosas...):

Acabado puertas:

Acabado/color ventanas:

Dirección del estilo de la chimenea y del ambiente (si no existen fotos):

Por ejemplo: Moderno-Atemporal-Tradicional-Clásico

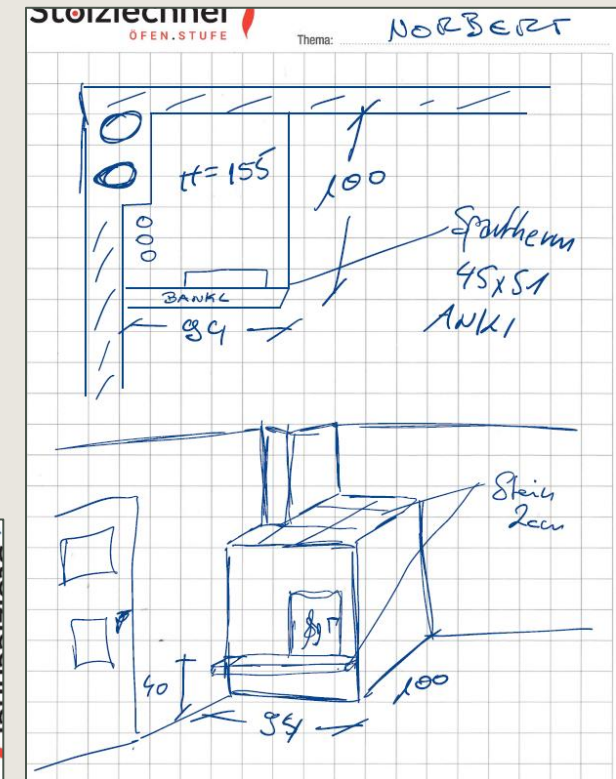
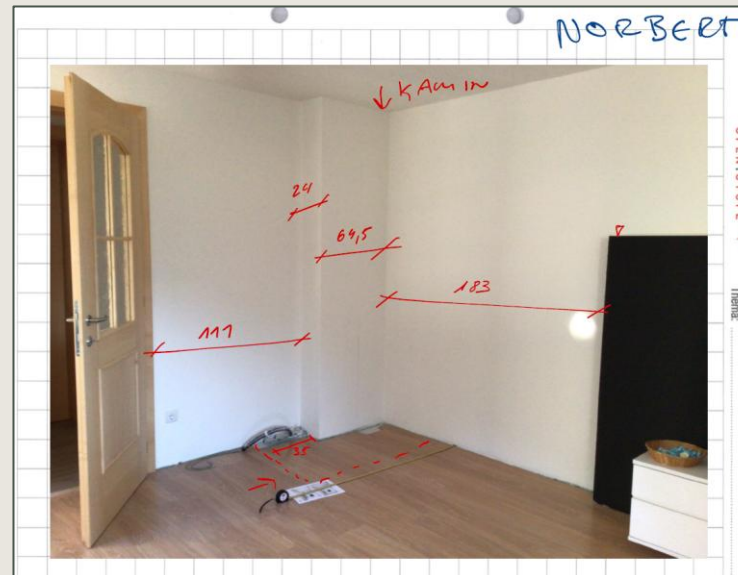

PRESENTACIÓN CARMEN BONORA

Carmen Bonora trabaja en el sector de las chimeneas desde 2003 como diseñadora, consultora, artista 3D y desarrolladora de productos. Desde el año 2012 para la empresa Spartherm.

También ha trabajado varios años en diseño de interiores de alta gama, pero su pasión es el sector de las chimeneas, especialmente las de leña.

Procedente del norte de los Alpes italianos, donde se originó la cultura de las chimeneas acumuladoras de calor, está muy familiarizada con los distintos tipos y tecnologías de estufas/chimeneas y sus ventajas para diferentes situaciones de vivienda.

Su creatividad y sensibilidad para el diseño, las tendencias, las combinaciones de estilos y las necesidades de los clientes le son muy útiles en sus diseños.

Desde 2016 trabaja con éxito como diseñadora 3D autónoma en el campo de las chimeneas y el interiorismo.

Durante los últimos 21 años, Carmen ha diseñado y conceptualizado varias chimeneas para fabricantes de chimeneas y ha diseñado numerosas chimeneas de exposición y exhibiciones para distribuidores de chimeneas.

Como artista 3D, ayuda a sus clientes a visualizar sus ideas. Para ello se sirve de su profesionalidad, sus muchos años de experiencia y sus conocimientos sobre chimeneas y el diseño de interiores.

Carmen estará encantada de ayudarle a visualizar su idea de la forma más realista posible en un renderizado 3D y de proporcionarle las dimensiones a través del dibujo 2D, para ayudarle en la venta de las chimeneas y estufas.



Bon
fire



IDEAS Y DISEÑOS DE
CARMEN BONORA



Carmen estará encantada de ayudarle a visualizar su idea de la forma más realista posible en un renderizado 3D y de proporcionarle las dimensiones a través del dibujo 2D, para ayudarle en la venta de las chimeneas y estufas.

Para crear una renderización lo más realista posible, por supuesto que es útil disponer de la mayor cantidad de información, bocetos, planos y fotos del entorno y de la estufa deseada.

Sin embargo, Carmen también es una maestra a la hora de realizar creaciones extraordinarias con menos información.

Bon
Fire

